

Istruzioni per l'uso ed il montaggio

per combinazione frigo-congelatore con vano BioFresh, porta scorrevole

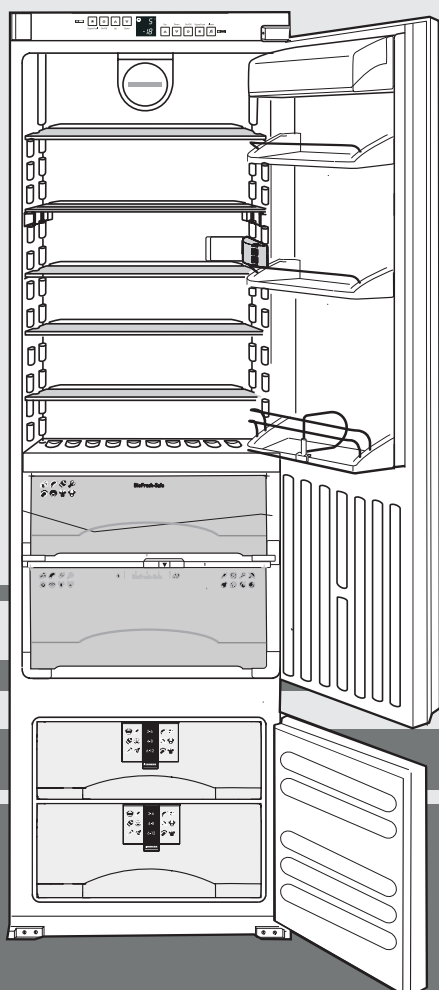

7082 538-02

ICBS...6 5009

LIEBHERR

Panoramica dell'apparecchio

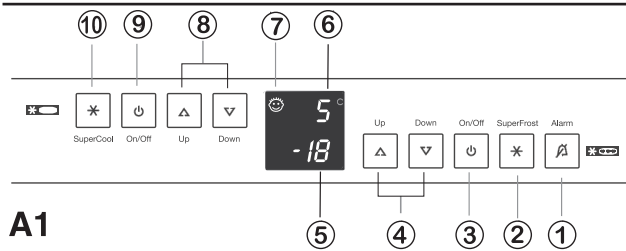

A1

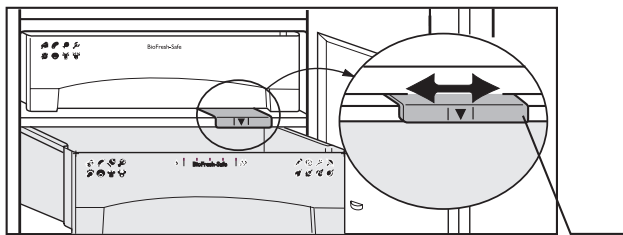

A2

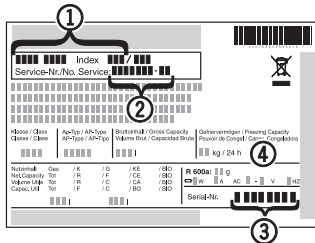

Targhetta dati, fig. A3

- ① Designazione dell'apparecchio
- ② Numero di servizio
- ③ N° di serie
- ④ Potenza frigorifica in kg/24 ore

A3

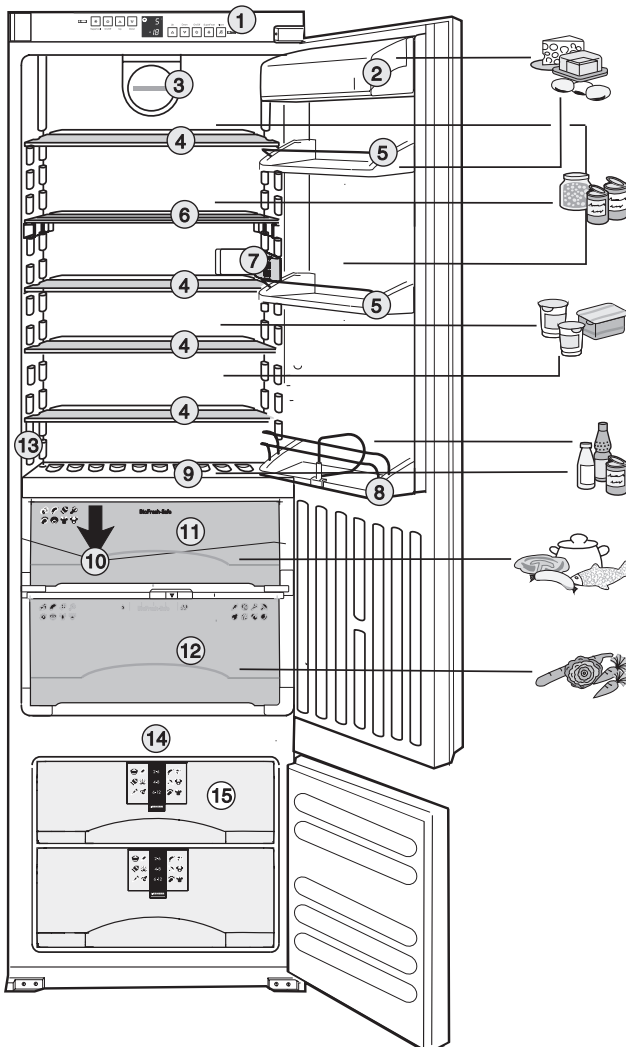

Elementi di comando e di controllo, fig. A1

Vano congelatore

- ① Tasto disinserimento allarme per avvisatore acustico
- ② Tasto SuperFrost, con indicatore a diodi elettroluminescenti (LED),
accesa = funzione inserita
- ③ Tasto Inserimento/disinserimento principale dell'apparecchio
- ④ Tasti impostazione temperatura: tasto sinistro = più caldo, tasto destro = più freddo, impostazione raccomandata: -18 °C
- ⑤ Indicatore temperatura ed impostazione

Vano frigorifero

- ⑥ Indicatore temperatura ed impostazione
- ⑦ Sicurezza bambini (indicatore per il vano frigorifero e congelatore)
- ⑧ Tasti impostazione temperatura: tasto sinistro = più caldo, tasto destro = più freddo, impostazione raccomandata: 5 °C
- ⑨ Tasto disinserimento vano frigorifero
- ⑩ Tasto SuperCool, con indicatore LED, acceso = funzione inserita

Impostazione umidità dell'aria nel cassetto vano **BioFresh**, fig. A2: elemento scorrevole a sinistra = clima di conservazione secco, a destra = clima di conservazione umido

Panoramica apparecchio e dotazioni, fig. A

Vano frigorifero, circa 5 °C

- ① Elementi di comando e di controllo
- ② Scomparto per burro e formaggio
- ③ Ventilatore
- ④ ripiano regolabile
- ⑤ Portauova*
- ⑥ ripiano divisibile e rientrabile*
- ⑦ Diffusore LED
- ⑧ Portabottiglie per bottiglie e bibite di grande formato
- ⑨ Scomparto bottiglie o ripiano in vetro, uso modulare

Vano BioFresh, appena superiore a 0 °C

- ⑩ Scolo acqua di sbrinamento
- ⑪ Cassetto vano per alimenti secchi o confezionati
- ⑫ Cassetto vano con impostazione umidità dell'aria
- ⑬ Targhetta dati

Vano frigorifero, circa -18 °C

- ⑭ Accumulatore frigorifico*
- ⑮ Cassetti vano con sistema di informazione*

Conservare con cura le istruzioni per l'uso e cederle ad un eventuale successivo utente.

Le presenti istruzioni descrivono diversi modelli. Pertanto, è possibile che vi siano alcune differenze rispetto all'apparecchio in Suo possesso.

Indice

Panoramica dell'apparecchio.....	50
Disposizioni	51
Indicazioni sul risparmio energetico	51
Indicazioni ed avvertimenti per la sicurezza	51
Indicazioni per lo smaltimento.....	51
Sicurezza tecnica.....	51
Uso sicuro.....	51
Istruzioni per il montaggio e l'aerazione	52
Allacciamento	52
Messa in servizio ed elementi di controllo.....	52
Inserimento e disinserimento	52
Impostazione della temperatura	52
Indicatore temperatura	53
Avvisatore acustico di allarme.....	53
SuperCool	53
Indicatore guasto di alimentazione/"FrostControl"	53
Funzioni aggiuntive	53
Net@Home	53
Vano frigorifero.....	54
Disposizione degli alimenti	54
Indicazioni per la refrigerazione	54
Modificare le dotazioni	54
Vano BioFresh	54
Valori indicativi per la durata di conservazione.....	55
Vano congelatore.....	55
SuperFrost	55
Congelazione con SuperFrost	55
Indicazioni per la congelazione e la conservazione	55
Il sistema di informazione*	56
Gli accumulatori frigoriferi	56
VarioSpace*	56
Sbrinamento, pulizia	57
Indicazioni per lo sbrinamento	57
Pulizia	57
Guasti - Problemi?	58
Servizio di assistenza tecnica e targhetta dati	58
Istruzioni di montaggio	59
Sostituzione arresto porta	59
Fissaggio e montaggio.....	60

Disposizioni

- L'apparecchio è idoneo esclusivamente alla refrigerazione di alimenti.
In caso di refrigerazione industriale di alimenti, devono essere osservate le norme di legge in materia. L'apparecchio non è idoneo alla conservazione e refrigerazione di medicinali, plasma sanguigno, preparazioni di laboratorio o sostanze e prodotti simili in base alla Direttiva sui Dispositivi Medici 2007/47/CE. Un uso improprio dell'apparecchio può provocare danni ai prodotti conservati o il loro deterioramento. Inoltre l'apparecchio non è idoneo all'esercizio in aree a rischio di esplosione.
- In funzione della classe climatica, l'apparecchio è previsto per il funzionamento a temperature ambientali limitate. Tali temperature devono essere rispettate ! La classe climatica dell'apparecchio è riportata sulla targhetta dati. Cioè:

Classe climatica	per temperature ambientali di
SN	da +10 °C a +32 °C
N	da +16 °C a +32 °C
ST	da +16 °C a +38 °C
T	da +16 °C a +43 °C

- Il circuito frigorifero è a tenuta stagna.
- L'apparecchio allo stato d'installazione è conforme alle disposizioni di sicurezza pertinenti e alle direttive 2006/95/EG e 2004/108/EG (EMV).

Indicazioni ed avvertimenti per la sicurezza

Indicazioni per lo smaltimento

Il materiale dell'imballaggio è stato realizzato con materiali riutilizzabili.



- Cartone ondulato/cartone
- Sagome di polistirolo schiumato
- Pellicole di polietilene
- Nastri di reggiatura di polipropilene

I materiali d'imballaggio non sono giocattoli per i bambini - le pellicole possono essere pericolose e provocare il soffocamento !

- Si prega di portare il materiale d'imballaggio ad un punto di raccolta autorizzato.



L'apparecchio fuori uso : Contiene ancora materiali utili ed è un rifiuto residenziale non differenziato da smaltirsi separatamente.

- Rendere immediatamente inutilizzabili le apparecchiature fuori uso. Estrarre la spina, tagliare il cavo di alimentazione e rendere inutilizzabile la serratura di modo che i bambini non possano chiudersi nell'apparecchio.
- Durante il trasporto, assicurarsi che il circuito frigorifero non venga danneggiato.
- Sulla targhetta dati sono riportate informazioni precise sul mezzo frigorifero contenuto nel circuito.
- Lo smaltimento degli apparecchi fuori uso deve avvenire correttamente e a regola d'arte, conformemente alle prescrizioni e alla legislazioni locali.



Sicurezza tecnica

- L'apparecchio deve essere trasportato nel suo imballaggio ed installato da due persone per evitare di causare danni a persone o a cose.
- Il mezzo frigorifero R 600a contenuto nell'apparecchio è ecologico, ma infiammabile.
- Non danneggiare i tubi del circuito frigorifero. Eventuali proiezioni di liquido frigorifero possono causare ferite agli occhi o infiammarsi.
- In caso di fuoriuscita del liquido frigorifero, eliminare ogni fonte possibile di fiamme e scintille in prossimità dell'apparecchio, estrarre la spina ed aerare bene il locale.
- In caso di danni all'apparecchio, informare immediatamente la ditta fornitrice prima di procedere all'allacciamento.
- A garanzia di un funzionamento sicuro, installare ed allacciare l'apparecchio attenendosi esclusivamente alle indicazioni riportate nelle presenti istruzioni per l'uso.
- In caso di guasto, staccare l'apparecchio dalla rete di alimentazione. Estrarre la spina (per fare ciò, non tirare il cavo di collegamento) oppure disinserire/svitare il fusibile.
- Le riparazioni e gli interventi sull'apparecchio devono essere eseguiti esclusivamente dal Servizio di assistenza tecnica. Nell'intervenire da sé, l'utente corre seri pericoli.** Lo stesso vale per la sostituzione dei cavi di allacciamento alla rete.



Uso sicuro

- Non conservare nell'apparecchio materiali esplosivi o bombolette spray a base di sostanze infiammabili come p. es. butano, propano, pentano, ecc. A contatto con le parti elettriche, le eventuali perdite di gas possono infiammarsi. Le bombolette spray contenenti tali sostanze sono riconoscibili dal simbolo della fiamma o dai dati riportati sull'etichetta del prodotto.
- Conservare ben chiuse ed in posizione verticale le bevande ad alta gradazione alcolica.
- Evitare fuochi o scintille all'interno dell'apparecchio.
- Non utilizzare apparecchi elettrici all'interno dell'apparecchio (p. es. umidificatori, stufette).
- Non usare gli zoccoli, i cassettei e gli sportelli come gradino o come appoggio.

* A seconda del modello e delle dotazioni

- Questo apparecchio non è adatto alle persone (anche bambini) affette da menomazioni fisiche, sensoriali o mentali o alle persone che non dispongano di esperienza e conoscenze sufficienti, a meno che non vengano istruite sull'uso dell'apparecchio e assistite nelle prime fasi dell'uso da una persona responsabile della loro sicurezza. Sorvegliare i bambini e assicurarsi che non giochino con l'apparecchio.
- Evitare il contatto prolungato con superfici fredde o prodotti refrigerati/congelati. Ciò può causare dolori, insensibilità e geloni. In caso di contatto prolungato con la pelle, prendere provvedimenti adeguati, ad es. utilizzare dei guanti.
- Non consumare prodotti troppo freddi appena tolti dall'apparecchio, soprattutto i ghiaccioli o i cubetti di ghiaccio. Le basse temperature possono causare lesioni da freddo ("bruciature da freddo").
- Non consumare generi alimentari la cui data di conservazione sia superata e che potrebbero causare un'intossicazione.

Istruzioni per il montaggio e l'aerazione

- Durante il posizionamento/l'installazione, fare attenzione a non danneggiare le tubazioni del circuito frigorifero.
- **Le sezioni di aerazione non devono essere spostate. Provvedere sempre ad una buona circolazione dell'aria!**
- In conformità alla norma EN 378, il locale di installazione dell'apparecchio deve avere un volume di 1 m³ per 8 g di liquido frigorifero R 600a, affinché, in caso di perdita del circuito frigorifero, non possa originarsi una miscela infiammabile di gas e aria nei locali di installazione dell'apparecchio. L'indicazione della quantità di liquido frigorifero è riportata sulla targhetta dati nel vano interno dell'apparecchio.
- Attenersi all'allegato delle istruzioni di montaggio.
- Dopo il montaggio: Rimuovere tutti gli elementi di fissaggio usati per il trasporto,
 - Rimuovere il nastro adesivo o gli elementi distanziali* dai ripiani e posizionare questi ultimi all'altezza desiderata.
 - Rimuovere tutte le pellicole di protezione: dalle bordature e dalla parte frontale dei cassetti.

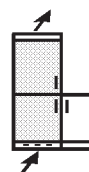

Allacciamento

Il tipo di corrente (corrente alternata) e tensione sul luogo d'installazione devono corrispondere alle informazioni riportate sulla targhetta dati. Si trova sul lato interno sinistro dell'apparecchio, fig. A.



- **Allacciare l'apparecchio solamente ad una regolamentare presa a contatto di protezione.**
- Il fusibile della presa deve essere protetto con almeno 10 A, non deve trovarsi nella parte posteriore dell'apparecchio e deve essere facilmente accessibile.
- Non
 - allacciare l'apparecchio ad un invertitore,
 - connettere l'apparecchio tramite un così detto connettore di risparmio energia - ciò rischia di danneggiare l'elettronica,
 - allacciare l'apparecchio ad altri apparecchi tramite una prolunga - pericolo di surriscaldamento.
- Togliere il **portacavo** dalla parete posteriore dell'apparecchio se si estrae il cavo di alimentazione - in caso contrario: vibrazioni rumorose !

Indicazioni sul risparmio energetico

- Assicurarsi che le sezioni di aerazione e di sfogo non siano ostruite.
- Aprire lo sportello possibilmente solo per breve tempo.
- Suddividere ordinatamente tutti gli alimenti. Non superare la durata di conservazione indicata sulle confezioni.
- Conservare gli alimenti ben impacchettati e coperti ; ciò evita la formazione di brina.
- Far raffreddare i cibi caldi a temperatura ambiente prima d'introdurli nell'apparecchio.
- Far scongelare i surgelati nel vano frigorifero.
- In caso di guasto, tenere chiuso lo sportello dell'apparecchio. La perdita di freddo viene così ritardata. La qualità del prodotto congelato si mantiene più a lungo.
- Se nell'apparecchio si forma uno spesso strato di brina: sbrinare l'apparecchio.

Messa in servizio ed elementi di controllo

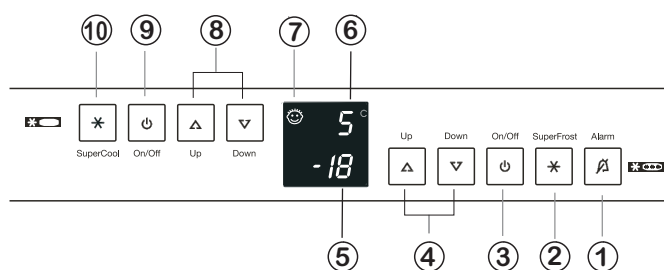

Prima di mettere l'apparecchio in funzione, si raccomanda di pulirlo. Per informazioni più dettagliate al riguardo, vedere il capitolo "Pulizia".

Mettere l'apparecchio in servizio circa 2 ore prima di introdurre dei congelati. Introdurre i congelati esclusivamente quando la temperatura indicata è di -18 °C minimo.

Inserimento e disinserimento

Il tasto Inserimento/disinserimento principale ③ vi permette di spegnere o accendere l'insieme dell'apparecchio, vano congelatore e frigorifero.

- **Inserire:** Premere il tasto Inserimento/disinserimento ③ di modo che gli indicatori di temperatura si accendano/lampeggino.
 - **Vano frigorifero con BioFresh:** A sportello aperto l'illuminazione interna rimane accesa.
 - **Vano congelatore:** Alla messa in servizio e quando l'apparecchio è caldo, nell'indicatore del vano congelatore compaiono delle **barrette** finché non viene raggiunta una temperatura inferiore ai 0 °C.
- **Disinserimento:** Premere il tasto Inserimento/disinserimento principale ③ per un secondo circa finché si spengono gli indicatori.
- Se desiderate disinserire soltanto il vano **frigorifero/BioFresh** (il congelatore rimane inserito - utile, ad es. per i periodi di vacanza), premere il **tasto Inserimento/disinserimento ⑨** di modo che l'indicatore del **vano frigorifero ⑥** e l'illuminazione interna si spengano. L'indicatore temperatura del **vano congelatore ⑤** **deve essere acceso.**

Impostazione temperatura

Di serie, l'apparecchio è impostato per un funzionamento normale: i valori raccomandati sono nel vano frigorifero +5 °C, nel vano congelatore -18° C.

Ridurre la temperatura/più freddo: Premere il tasto di impostazione **Down**-sinistro per il vano frigorifero: ⑧, destro per il vano congelatore: ④.

Aumentare la temperatura/più caldo: Premere il tasto **Up** corrispondente al vano in questione.

- Durante l'impostazione, il **valore d'impostazione** lampeggia.
- Alla prima pressione dei tasti di impostazione della temperatura, nell'indicatore compare l'**ultimo valore di impostazione reale (= valore nominale)**.
- Se si preme un po' più a lungo, il valore di impostazione varia di 1 °C alla volta ; se si preme più a lungo continua a variare.
- Circa 5 secondi dopo l'ultima pressione si attiva automaticamente l'elettronica e la temperatura di congelazione o raffreddamento **effettiva** compare (= **valore reale**).

Si può impostare la temperatura nel

- **Vano frigorifero:** da 9 °C a 4 °C, nel
- **vano congelatore:** da -16 °C a -26 °C.

Il raggiungimento della temperatura più bassa dipende dal luogo di installazione, se la temperatura ambientale è alta, la temperatura minima non viene mai raggiunta.

Nota

Se la temperatura deve essere inferiore a 4°C
 -Regolare la temperatura di raffreddamento su 4°C
 -Regolare la temperatura BioFresh su un valore compreso fra b4 (leggermente inferiore) e b1 (la temperatura più fredda) (vedere capitolo Regolazione della temperatura nel vano BioFresh, "Funzioni supplementari").

- Nel vano BioFresh la temperatura viene impostata **automaticamente** fra 0 e 3 °C.

Se desiderate variare la temperatura (più caldo o più freddo, ad es. per la conservazione del pesce) potete modificare la temperatura d'impostazione nel vano BioFresh. Per maggiori informazioni al riguardo, consultare la sezione "Funzioni addizionali".

Indicatore temperatura

In modalità di funzionamento normale vengono indicate:

- la **temperatura media del vano frigorifero** ⑥ e
- la **temperatura più calda dei congelati** ⑤.

L'indicatore lampeggia se

- modificate l'impostazione della temperatura o
- la temperatura è aumentata di diversi gradi (per indicare che vi è stata una perdita di freddo). Ad es. quando si introduce un alimento fresco "più caldo", quando si rimuovono o si suddividono i congelati provocando un'infiltrazione di aria calda e, pertanto, un aumento temporaneo della temperatura. Dopo aver aggiunto il nuovo prodotto o suddiviso i congelati, l'elettronica imposta la temperatura automaticamente sull'ultima impostazione. Un breve aumento della temperatura non ha alcuna ripercussione sui congelati.
- Se nell'indicatore compare la dicitura "F 0" fino a "F 5", l'apparecchio presenta un guasto. In tal caso, vogliate rivolgervi al vostro Servizio di assistenza tecnica e spiegare cosa appare sull'indicatore. Questa informazione consente un servizio rapido ed efficiente.

Avvisatore acustico di allarme

L'avvisatore acustico vi aiuta a proteggere i vostri congelati e a risparmiare energia.

- **L'emissione del suono si interrompe** premendo il tasto di disinserimento dell'allarme ①,
- automaticamente, se una temperatura di conservazione sufficiente si ristabilisce

Allarme di temperatura (per il vano congelatore)

- Si attiva sempre quando la temperatura di congelazione non è sufficientemente fredda (dipende dall'impostazione della temperatura).
- Simultaneamente **lampeggia l'indicatore temperatura**.

La causa può essere

- l'introduzione nel congelatore di un prodotto alimentare fresco caldo,
- la suddivisione e la rimozione di congelati che hanno provocato un'infiltrazione d'aria ambiente troppo calda.

L'indicatore temperatura **lampeggia** finché lo stato di allarme si conclude. In seguito, passa dal lampeggiamento allo stato acceso permanente. Allora, l'avvisatore acustico è nuovamente **pronto a funzionare**.

SuperCool

SuperCool vi permette di commutare il frigorifero alla potenza di raffreddamento più alta.

È particolarmente adatto se si desidera raffreddare **grandi** quantità di alimenti, bevande, piatti appena preparati il più rapidamente possibile.

- **Inserire:** Premere brevemente il tasto SuperCool ⑩ di modo che si accenda.
La temperatura di raffreddamento scende fino a raggiungere il valore più basso.

Avvertimento: "SuperCool" presenta un consumo di energia più elevato. Tuttavia, tra 6 e 12 ore il sistema elettronica commuta **automaticamente** alla modalità di funzionamento normale economica.

Se necessario, è anche possibile disinserire "SuperCool" anticipatamente.

- **Disinserire:** premere di nuovo brevemente di modo che il tasto si spenga.

Indicatore guasto di alimentazione/ "FrostControl"

Se nell'indicatore compare "nA", ciò significa che: nelle ultime ore o negli ultimi giorni, la temperatura di congelazione è **aumentata** troppo in seguito ad un guasto dell'alimentazione o ad un'interruzione della corrente.

- Se durante l'indicazione nA si preme il tasto di disinserimento ①,

nell'indicatore compare la temperatura **più calda** impostata durante il guasto dell'alimentazione.

In funzione dell'aumento della temperatura o dello scongelamento avvenuti, controllare la qualità degli alimenti e decidere come utilizzarli!

- La "temperatura più calda" viene indicata per circa un minuto. In seguito, l'elettronica indica nuovamente la temperatura reale presente. Se si preme ripetutamente il tasto di disinserimento dell'allarme l'indicazione della "temperatura più calda" viene annullata.

Una volta l'alimentazione elettrica ristabilita, l'apparecchio funziona secondo l'ultima temperatura impostata.

Funzioni addizionali

Tramite la modalità di impostazione, potete utilizzare la **sicurezza bambini**, modificare la **intensità luminosa dell'indicatore*** ed impostare la **temperatura nel vano BioFresh** perché sia leggermente più alta o più bassa. **Attivazione della modalità di impostazione:**

- Premere il tasto SuperFrost per circa 5 sec. - il tasto SuperFrost lampeggia - il display indica **c**, che rappresenta la sicurezza bambini.

Avvertimento: Il valore da modificare lampeggia.

- Premendo il tasto Up/Down selezionare la funzione desiderata:

c = sicurezza bambini,
h = intensità luminosa o
b = temperatura BioFresh.

- Ora, selezionare/confermare la funzione premendo brevemente il tasto SuperFrost:

- A **c** = **sicurezza bambini** selezionare premendo il tasto Up/Down c1 = sicurezza bambini **inserita** o c0 = sicurezza bambini **disinserita** e confermare con il tasto SuperFrost. Quando il simbolo ⑦ è acceso, la sicurezza bambini è attiva.

- A **h** = **intensità luminosa** selezionare premendo il tasto Up/Down h1= **intensità luminosa minima** fino a h5 = **intensità luminosa massima** e confermare con il tasto Superfrost.

- A **b** = **temperatura BioFresh** selezionare premendo il tasto Up/Down b1= **valore più basso** fino a b9 = **valore più alto**

e confermare con il tasto SuperFrost. La temperatura BioFresh modificata passa lentamente al nuovo valore.

Avvertimento: b5 = Preimpostazione. Se si imposta un valore più freddo, b4 fino a b1, è possibile che si raggiungano temperature negative e che gli alimenti nel vano BioFresh si congelino leggermente.

Uscita dalla modalità di impostazione:

- Premendo il tasto On/Off si termina la modalità di impostazione; dopo 2 min. l'elettronica commuta automaticamente.
- La modalità regolare di funzionamento è nuovamente attiva.



Vano frigorifero

Disposizione degli alimenti

La zona anteriore superiore e lo sportello sono le zone più calde.

Indicazioni per la refrigerazione

- Conservare gli alimenti in modo da consentire una buona circolazione dell'aria, quindi non troppo vicini gli uni agli altri. **Non coprire** il canale* d'aria del ventilatore sulla parete posteriore - questo è importante per garantire la potenza refrigerante!
- Conservare sempre gli alimenti che generano o assorbono sapori ed odori e le bevande in contenitori chiusi o coperti.

Modificare le dotazioni

- Per la pulizia, il **portavasetti*** si può spostare mentre i balconcini sono estraibili: Sollevare la mensola, estrarla in avanti e rimontarla procedendo nell'ordine inverso.

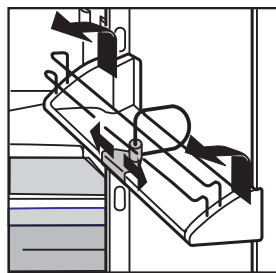

- Spostando il **portabottiglie/portavasetti** si evita che le bottiglie si ribaltino all'apertura/alla chiusura dello sportello nel farciò impugnare sempre la parte di supporto in plastica!

Per pulire, è possibile estrarre il supporto: tirare il bordo inferiore del supporto e sbloccarlo

- **L'altezza dei ripiani/delle piastre di vetro*** può essere modificata in funzione dell'altezza di raffreddamento più adatta ai diversi alimenti:

- Sollevare la piastra di vetro, tirarla in modo che la posizione dell'intaglio corrisponda a quella del sostegno e posizionarla più su o più giù.
- Le piastre di vetro* sono bloccate da un arresto per evitare che possano essere spostate inavvertitamente.

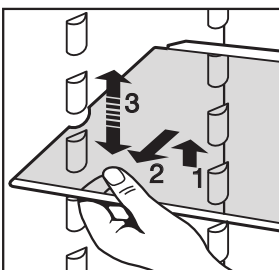

- Inserire le piastre di vetro più corte Glasplatte nella parte superiore, davanti al ventilatore sotto il vano congelatore*.

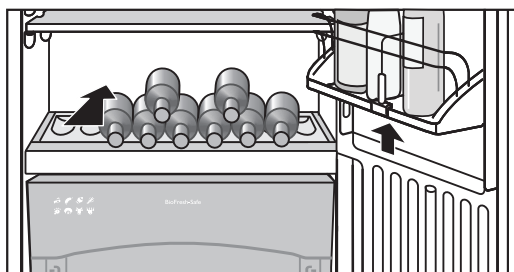

- Nel fondo del vano frigorifero potete utilizzare a vostro piacimento il **portabottiglie** integrato per altre bibite o la **piastra du vetro** come ripiano supplementare.
- Se utilizzate il portabottiglie, potete riporre la piastra di vetro sotto il portabottiglie per guadagnare spazio. Se le bottiglie sul portabottiglie integrato sporgono in avanti, spostare il balconcino inferiore di una posizione verso l'alto! Posizionare le bottiglie con il fondo orientato all'indietro verso la parete posteriore.
- Utilizzare la superficie anteriore del fondo del frigorifero soltanto per **appoggiare provvisoriamente** gli alimenti, ad es. quando riordinate. Ciò facilita le manipolazioni. Ma **non** lasciare i prodotti refrigerati in posizione verticale, altrimenti rischiano di essere spinti all'indietro o di ribaltarsi alla chiusura dello sportello.

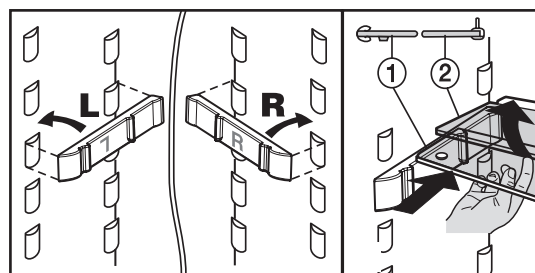

- Le **semi-piastre di vetro** garantiscono spazio sufficiente per i contenitori alti: Posizionare le guide di supporto, all'altezza desiderata sui ringrossi destro e sinistro. Fare attenzione a far corrispondere destra (R) e sinistra (L)! Inserire le piastre di vetro ① / ②. La piastra di vetro ② con il bordo di arresto deve essere messa in posizione posteriore!

Vano BioFresh

Il vano BioFresh permette di conservare diversi **alimenti freschi** fino a tre volte più a lungo rispetto al raffreddamento tradizionale mantenendone tutte le qualità iniziali. Il sapore, la freschezza ed il valore nutrizionale (tenore vitaminico, gruppi C e B) vengono in gran parte mantenuti. La temperatura di conservazione costantemente ed automaticamente mantenuta appena sopra i 0 °C e l'umidità dell'aria ad autoregolazione garantiscono delle condizioni di conservazione ottimali per i diversi alimenti.

Il cassetto vano superiore,

Fig. A è adatto alla conservazione di alimenti **secchi o impacchettati** (p. es. latticini, carne, pesce, salumi). In questa zona, il clima di conservazione è relativamente **secco**.

Il cassetto vano regolabile,

Fig. A se impostato su "umido" è adatto alla conservazione di insalata, frutta e verdura. Quando il cassetto vano è correttamente riempito, si imposta un clima fresco con un'umidità dell'aria fino a max. 90%.

Secondo le vostre esigenze, potete utilizzare questo vano impostando un clima secco o umido a **vostro piacimento**.

Impostare l'umidità, fig. A2:

- **"secco"**: **simbolo umidità piccolo** - spingere l'elemento scorrevole verso sinistra. Introdurre degli alimenti adatti alla conservazione secca.
- **"umido"**: umidità relativa dell'aria alta di max. 90%, **simbolo umidità grande** - spingere l'elemento scorrevole completamente a destra. Utile per alimenti non impacchettati con un'umidità propria elevata, ad es. insalata in foglie fresca.

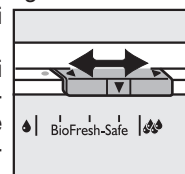

Indicazioni

- L'umidità dell'aria nel vano dipende dal tenore d'acqua dei prodotti conservati e dalla frequenza di apertura del vano.
- All'acquisto, fare attenzione alla "freschezza" dell'alimento. Il grado di freschezza e la qualità sono determinanti per la durata di conservazione.
- Conservare separatamente gli alimenti animali e vegetali non impacchettati, suddividerli ordinatamente nei cassettei vano. Se per ragioni di spazio siete obbligati a conservarli insieme, impacchettateli! Assicurarsi che carni di diverso tipo non entrino in contatto, per separarle impacchettatele. Si evita così che si deteriorino precocemente in seguito all'eventuale trasmissione di germi.
- Ricordate che gli alimenti ricchi di proteine si deteriorano più rapidamente. Ciò significa che i molluschi ed i crostacei si guastano più rapidamente del pesce, il pesce della carne.
- Estrarre gli alimenti dai vani un po' prima del consumo. L'aroma ed il gusto si sviluppano soltanto a temperatura ambiente ed il sapore aumenta.

- **Gli alimenti seguenti non** sono adatti alla conservazione nel vano BioFresh: ortaggi sensibili al freddo come i cetrioli, i peperoni, le melanzane, gli avocado, i pomodori maturi mezzi, i fagioli, gli zucchini e tutti i frutti meridionali sensibili al freddo.

Valori indicativi per la durata di conservazione

di alcuni tipi di alimenti nel vano BioFresh:

Nel cassetto "asciutto"



burro	fino a	90 giorni
formaggio tenero	fino a	20 giorni
latte fresco	fino a	12 giorni
salumi, affettati	fino a	9 giorni
pesce	fino a	4 giorni
crostacei	fino a	3 giorni
pollame	fino a	6 giorni
carne di maiale		
in grandi porzioni	fino a	7 giorni
a pezzi	fino a	5 giorni
carne di manzo	fino a	7 giorni
selvaggina	fino a	7 giorni

Nel cassetto "umido"



Verdura, insalata

aglio	fino a	160 giorni
asparagi	fino a	18 giorni
broccoli	fino a	13 giorni
carciofi	fino a	14 giorni
carote	fino a	80 giorni
cavolfiore	fino a	21 giorni
cavolini di Bruxelles	fino a	20 giorni
cavolo rapa	fino a	55 giorni
cavolo verde	fino a	14 giorni
cavolo verza	fino a	20 giorni
cicoria	fino a	27 giorni
erbe aromatiche	fino a	13 giorni
funghi	fino a	7 giorni
lattuga	fino a	13 giorni
piselli	fino a	14 giorni
porro	fino a	29 giorni
radicchio	fino a	21 giorni
rapanelli	fino a	10 giorni
salata invernale, indivia,		
lattughella	fino a	20 giorni
sedano bianco	fino a	28 giorni
spinaci	fino a	13 giorni

Frutta

albicocche	fino a	13 giorni
ciliege	fino a	14 giorni
datteri (freschi)	fino a	180 giorni
fichi (freschi)	fino a	7 giorni
fragole	fino a	7 giorni
kiwi	fino a	80 giorni
lamponi	fino a	3 giorni
mele	fino a	80 giorni
mirtilli	fino a	9 giorni
more	fino a	3 giorni
pere	fino a	55 giorni
pesche	fino a	13 giorni
prugne	fino a	20 giorni
rabarbaro	fino a	13 giorni
ribes	fino a	7 giorni
uva	fino a	29 giorni
uva spina	fino a	13 giorni

Vano congelatore

SuperFrost

Gli alimenti **freschi** devono essere congelati integralmente il più rapidamente possibile e i surgelati già conservati devono ricevere una "riserva di freddo". Ciò è possibile grazie al dispositivo SuperFrost. Il valore nutritivo, l'aspetto ed il sapore degli alimenti congelati rimangono in tal modo inalterati.

- Nel giro di 24 ore è possibile congelare solo la quantità di alimenti freschi indicata sulla targhetta dati al punto "Potenza di congelazione ... kg/24ore", fig. **A3**, pos. ④. La quantità massima di congelazione varia a seconda del modello e della classe climatica.

Congelazione con SuperFrost

- Premere brevemente il tasto SuperFrost ② in modo che il LED si accenda.
La temperatura di congelazione si abbassa, l'apparecchio funziona alla massima potenza di refrigerazione.
- Per una piccola quantità da congelare, attendere/precongelare per circa 6 ore. In genere questo tempo è sufficiente. Per la quantità **massima**, vedere la targhetta dati sotto potenza di congelazione, attendere circa 24 ore.
- In seguito, introdurre l'alimento fresco, preferibilmente nel vano superiore.
- SuperFrost si disinserisce **automaticamente**. A seconda delle esigenze della quantità introdotta, dopo minimo 30 ore, massimo dopo 60. L'operazione di congelazione è terminata - il LED **SuperFrost è spento** - l'apparecchio funziona nuovamente nella modalità di funzionamento normale economica.

Avvertimento: Non **selezionare** la modalità SuperFrost :

- quando si introducono prodotti già congelati.
- se si introducono fino a circa 2 kg di alimenti freschi al giorno.

Indicazioni per la congelazione e la conservazione

- **I seguenti prodotti sono adatti per la congelazione:** Carne, selvaggina, pollame, pesce fresco, verdura, frutta, latticini, pane, dolci, piatti pronti.
Non sono adatti: Lattuga, rafano, uva, mele e pere intere, carne grassa.
- **Il materiale da confezione preferire** i sacchetti da congelazione normalmente reperibili in commercio, i contenitori riutilizzabili di plastica, metallo ed alluminio.
- Evitare che i prodotti da congelare vengano a contatto con quelli già congelati. Introdurre sempre confezioni asciutte per evitare che più confezioni, congelandosi, formino un unico blocco.
- Evidenziare sempre sulle confezioni la data ed il contenuto, non superare la data di conservazione consigliata per i surgelati per evitare una diminuzione della qualità.
- Preparare gli alimenti sempre a porzioni. Per consentire una rapida congelazione integrale non superare le seguenti quantità per confezione:
 - Frutta, verdura fino a 1 kg,
 - Carne fino a 2,5 kg.
- Scottare la verdura in acqua bollente, dopo averla lavata e porzionata (immergerla per 2-3 minuti in acqua bollente, estrarla e farla raffreddare rapidamente in acqua fredda). Se scottate la verdura con un apparecchio a vapore o a micro-onde, rispettate le istruzioni corrispondenti).
- Non salare o condire con spezie gli alimenti freschi e le verdure scottate prima di congelarle. Altre pietanze possono venire leggermente salate e condite. Diverse spezie ne modificano l'intensità del sapore.
- Non congelare bottiglie o lattine con bevande contenenti acido carbonico. Potrebbero esplodere. Se introducete le bevande nel vano congelatore per raffreddarle più rapidamente, estrarle nuovamente al massimo dopo un'ora!

- **Per la conservazione:** Nel singolo cassetto vano e sulla piastra di raffreddamento caricare al **max. 25 kg** di congelati.
- Conservare stessi tipi di alimenti sempre insieme in modo da evitare un'apertura prolungata dello sportello e risparmiare energia.
- Non superare la durata di conservazione specificata.
- **Per scongelare,** prelevare solo il quantitativo veramente necessario. Cuocere i prodotti scongelati il più rapidamente possibile.
I congelati possono essere scongelati nei modi seguenti:
 - in forno/forno termoventilato
 - nel forno a microonde
 - a temperatura ambiente
 - nel vano frigorifero; il freddo ceduto dai surgelati viene usato per raffreddare gli altri alimenti.

Il sistema di informazione*

Piatti pronti					Salumi
Gelato		2-6			Pane
Pesce		4-8			Funghi Selvaggina
Carne suina		6-12			Pollame Manzo/ vitello
Verdure					
Frutta					

Gli alimenti congelati devono essere utilizzati entro la durata di conservazione raccomandata.

I numeri fra i simboli indicano la durata di conservazione in mesi per diversi tipi di alimenti.

Le durate di conservazione indicate sono valori indicativi riferiti ad alimenti freschi da congelare. A seconda della qualità dell'alimento e dalla preparazione subita fino alla congelazione il valore da applicarsi è quello inferiore o quello superiore. Per alimenti più grassi valgono sempre i valori più bassi.

Gli accumulatori frigoriferici*

in caso di un'interruzione dell'alimentazione, evitano un aumento troppo rapido della temperatura - la qualità degli alimenti viene conservata meglio.

Congelare e conservare gli accumulatori di freddo nel tetto del vano congelatore.

● Per inserire gli accumulatori frigoriferici:

Rimuovere il cassetto vano superiore. Spingere l'accumulatore frigorifero indietro e verso l'alto nel tetto del vano congelatore e bloccarlo nella parte anteriore.

● Rimuovere gli accumulatori frigoriferici:

Rimuovere il cassetto vano superiore. Impugnare l'accumulatore frigorifero ai lati e estrarlo verso il basso.

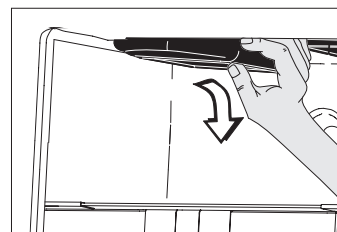
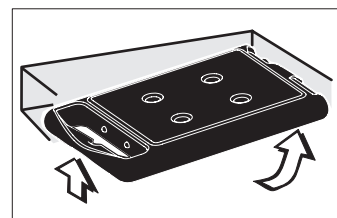

VarioSpace*

- Nell'estrarre un cassetto vano e la piastra di raffreddamento,

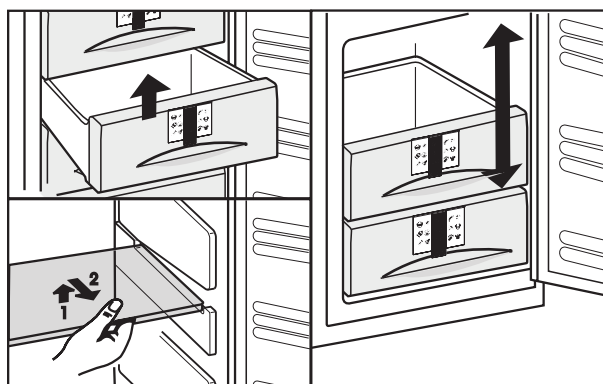

si guadagna uno spazio corrispondente all'altezza di 2 cassette vani **per dei prodotti congelati di grandi dimensioni**. Ad es. è possibile congelare pollame, carne, grossi pezzi di selvaggina senza tagliarli e poi prepararli "interi". È possibile conservare dolci alti e confezioni di gelato..

- **Estrarre il cassetto vano fino all'arresto e sollevarlo in avanti.**
- **Estrarre la piastra di raffreddamento sollevarla in avanti e tirarla fuori.**
- Per inserire: procedere nell'ordine inverso; spingere la piastra di raffreddamento fino all'arresto.

Sbrinamento, pulizia

Sbrinamento

Lo sbrinamento del vano frigorifero avviene automaticamente. Il calore sviluppato dal compressore provoca l'evaporazione dell'acqua di sbrinamento.

- Verificare che l'acqua di sbrinamento possa scorrere senza intralcio attraverso il foro della canaletta di scarico dietro gli scomparti delle verdure, sulla parete posteriore

Nel vano congelatore

dopo una certa durata di servizio si accumula uno strato di brina o ghiaccio a seconda della frequenza di apertura dello sportello e degli alimenti "caldi" introdotti. Questo fenomeno è del tutto normale.

Tuttavia, se lo strato di ghiaccio è spesso, il consumo energetico aumenta. Per questa ragione è importante sbrinare regolarmente l'apparecchio:

- Un giorno prima dello sbrinamento, inserire "SuperFrost", i prodotti congelati ottengono così una "riserva di freddo".
- Per lo sbrinamento: Estrarre la spina o premere il tasto Inserimento/disinserimento del vano congelatore in modo che l'indicatore temperatura si spenga. Se l'indicatore non si spegne, la sicurezza bambini è attiva.
- Mettere i congelati eventualmente nel cassetto vano con sopra l'accumulatore frigorifero, in carta da giornale o con un coperchio e conservarli in un luogo freddo.
- Per accelerare l'operazione di sbrinamento, inserire nel vano un contenitore con acqua calda e non bollente.

Per lo sbrinamento, non utilizzare nessun apparecchio di riscaldamento o di pulizia al vapore, fiamme o oggetti metallici. Pericolo di ferite o danneggiamenti!

- Lasciare aperto lo sportello durante il processo di sbrinamento. Rimuovere l'acqua di sbrinamento dalla cavità del fondo con una spugna o uno straccio. Infine, pulire l'apparecchio e asciugarlo.

Pulizia

- **Disinserire in ogni caso l'apparecchio prima di procedere alla pulizia. Estrarre la spina oppure staccare/svitare i fusibili.**
- Pulire a mano l'interno e le parti in dotazione con acqua tiepida e una piccola quantità di detergente. Non utilizzare apparecchi di pulizia al vapore - Pericolo di ferite e danneggiamenti!
- Si consiglia l'uso di panni morbidi ed un detergente universale dal pH neutro.
- Non utilizzare spugne abrasive o raschianti. Il detergente non deve essere concentrato e non si devono assolutamente usare detersivi a base di sabbia, cloride o acidi, nè solventi chimici.
- Fare attenzione che l'acqua usata per la pulizia non penetri nello scolo di sbrinamento, nella griglia di aerazione e negli elementi elettrici. Asciugare l'apparecchio strofinandolo.
- Non danneggiare e non togliere la targhetta dati sulla parte interna dell'apparecchio - è importante per il Servizio di assistenza tecnica.
- Pulire mensole, piastre di vetro e altri elementi della dotazione a mano.
- Estrarre le mensole come indicato nella figura:
- Sollevare la piastra di vetro, tirarla in modo che la posizione dell'intaglio corrisponda a quella del supporto, abbassarla lateralmente ed estrarla di sbieco.
- Inserire sempre i ripiani con il bordo d'arresto posteriore orientato verso l'alto, per evitare che gli alimenti a contatto con la parete posteriore si congelino.
- Se desiderate estrarre il **balconcino superiore** (scomparto per burro e formaggio), sollevatelo sempre con il coperchio*! In seguito,

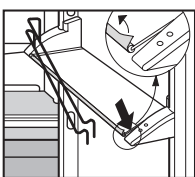
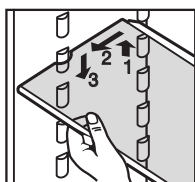

spingere con precauzione la mensola verso l'esterno fino a liberare l'incastro del coperchio e a poter rimuovere quest'ultimo lateralmente.

- Per la pulizia, i ripiani ed i balconcini si possono smontare - rimuovere i listelli e gli elementi laterali delle piastre di vetro.
- Togliere le pellicole di protezione dalle bordature, fig.
- Per la pulizia, estrarre interamente i vani **BioFresh** ① e sollevarli (fig. L).
- Attenzione: per evitare dei danneggiamenti, rimontare immediatamente le guide estratte** ③.
- Per il montaggio, posizionare i cassetti vani sulle guide estratte e spingere semplicemente (fig. M).

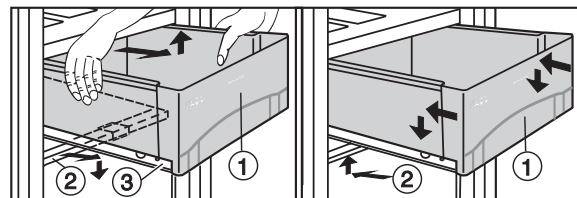
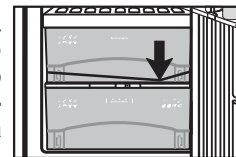

fig. L

fig. M

- Una volta estratti i cassetti vani con precauzione, tirare in avanti il coperchio del cassetto vano con l'impostazione umidità ② e rimuoverlo verso il basso. Per il montaggio, procedere nel senso inverso, inserire le staffe del coperchio nei supporti e bloccarle.

- Pulire il **foro della canaletta** sulla parete posteriore, dietro il 2° vano BioFresh, **freccia nella fig. Pulirlo eventualmente con un oggetto sottile, p. es. un bastoncino di ovatta o simili.**



- In seguito, riallacciare/accendere l'apparecchio.

Se l'apparecchio **deve essere messo fuori funzione** per un periodo di tempo prolungato, svuotare l'apparecchio, estrarre la spina, pulire in base a quanto descritto e lasciare aperto lo sportello per evitare la formazione di cattivi odori.

* A seconda del modello e delle dotazioni

Guasti - Problemi?

Il Suo apparecchio è stato costruito e prodotto in modo da garantire un funzionamento sicuro ed una lunga durata.

Se durante il funzionamento dovesse tuttavia verificarsi qualche guasto, si prega di controllare se il guasto non sia dovuto ad un uso errato. In tal caso, Le verranno addebitate le spese per il Servizio di Assistenza anche se l'apparecchio si trova ancora in garanzia.

I guasti seguenti possono essere eliminati, semplicemente verificando le cause possibili seguenti:

Guasto - possibile causa ed eliminazione L'apparecchio non funziona, l'indicatore è spento

- L'apparecchio è stato inserito correttamente?
- La spina è ben inserita nella presa?
- Il fusibile della presa è conforme?

L'illuminazione interna non si accende

- Il vano frigorifero è acceso?
- La porta è rimasta aperta per più di 15 min.?
- La lampadina è difettosa.

Tensione di settore



Attenzione! Per evitare danni a cose e persone, chiedere al servizio di assistenza tecnica di eseguire le riparazioni e la sostituzione dell'illuminazione interna a LED.



Attenzione - Radiazione laser classe 1M. Se il coperchio è aperto, non osservare il raggio direttamente con strumenti ottici.

Rumori troppo forti

- L'apparecchio è stato posizionato saldamente sul pavimento, il compressore in funzione fa vibrare mobili o suppellettili adiacenti?
È possibile che bottiglie e contenitori si urtino.
- Sono normali: **Fruscii**, un gorgoglio o crepitio. Sono prodotti dal refrigerante che scorre all'interno del circuito frigorifero. Un leggero **clac**. Si ode ogni volta che il gruppo di raffreddamento (il motore) si inserisce e disinserisce automaticamente. Un **borbottio del motore**. La sua intensità aumenta brevemente quando si inserisce il gruppo di raffreddamento. Con il dispositivo SuperFrost inserito, l'introduzione di alimenti freschi, oppure dopo aver tenuto aperto a lungo lo sportello, la potenza refrigerante aumenta automaticamente. Un borbottio grave è dovuto al **flusso d'aria** del ventilatore.

Suona l'allarme. La temperatura non è sufficientemente fredda

- Avete introdotto quantità di alimenti freschi troppo grandi senza **senza** aver inserito SuperFrost? (vedere il paragrafo "SuperFrost")
- Lo sportello dell'apparecchio si chiude correttamente?
- L'aria circola correttamente?
Eventualmente, liberare la griglia di aerazione.
- La temperatura ambiente è troppo calda? (vedere il paragrafo "Disposizioni")
- L'apparecchio è stato aperto troppo sovente o troppo a lungo?
- Eventualmente, attendere che la temperatura venga ristabilita automaticamente.

nH compare nell'indicatore

- Si è verificato un guasto dell'alimentazione/un'interruzione della corrente, procedere come indicato nel paragrafo "Indicatore guasto dell'alimentazione/FrostControl"

Il compressore rimane a lungo in funzione

- Sui modelli a risparmio energetico questo fenomeno è dovuto al funzionamento normale. Il compressore a regolazione di velocità* passa ad un velocità inferiore se il carico frigorifero è inferiore. Sebbene in tal caso il compressore funzioni più a lungo si risparmia energia.

Servizio di assistenza tecnica e targhetta dati



Se nessuna delle cause sopraelencate è all'origine del problema e non riuscite a riparare il guasto o se nell'indicatore compare la dicitura "F0" a "F5", ciò significa che: Ci si trova in presenza di un guasto. In tal caso, contattate il servizio di assistenza tecnico più vicino (lista allegata). Informate il servizio di assistenza tecnica dell'**indicazione**. Abbiate sotto mano anche le informazioni seguenti

la designazione dell'apparecchio ① Indice ② ,
N° di serie- ③

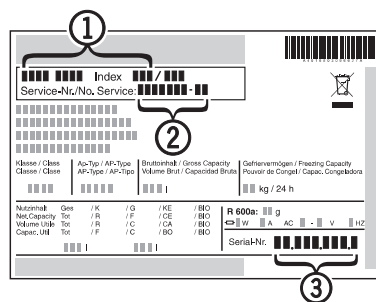

della targhetta dati. Questi dati consentono un servizio rapido ed efficiente. La targhetta dati si trova sul lato interno sinistro dell'apparecchio.

Fino all'intervento del servizio di assistenza tecnica, lasciate l'apparecchio chiuso per evitare un'ulteriore perdita di freddo.

Istruzioni di montaggio

Conservare con cura le istruzioni di montaggio e cederle ad un eventuale successivo utente.

Le presenti istruzioni si riferiscono a diversi modelli, è dunque possibile che vi siano alcune differenze rispetto all'apparecchio in Suo possesso.

Per il montaggio sono necessari gli attrezzi seguenti: Cacciavite Torx®15, 20, 25, 30, forbice, cacciavite elettrico

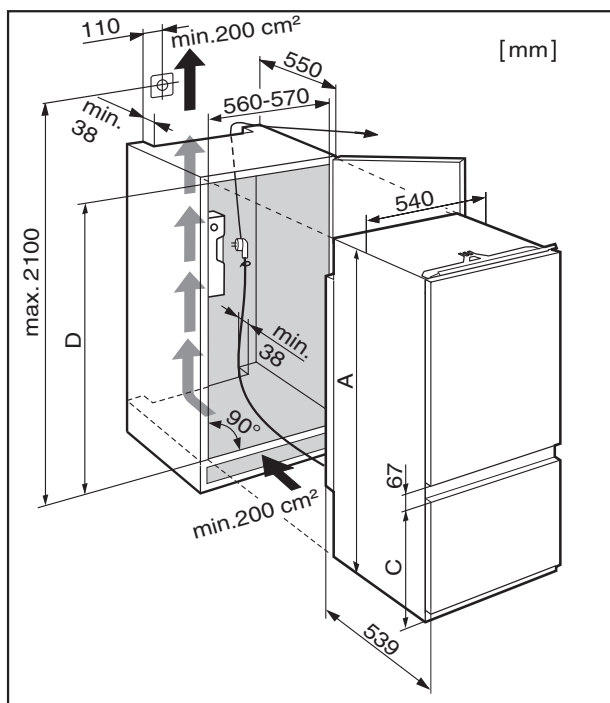

Istruzioni di montaggio e dimensioni

- Controllare le dimensioni di montaggio:

	A	C	D
ICBS 31	1769,5	523	1772-1788

- Allineare il mobile ed eventualmente le porte del mobile con una livella ad acqua ed una squadra. Se necessario, livellare con degli spessori. Il fondo intermedio e la parete laterale del mobile devono essere ad angolo retto.
- Montare il frigorifero congelatore soltanto in un mobile solido.
- Mantenere imperativamente libere le sezioni di aerazione:
 - La profondità del condotto di sfiato sulla parete posteriore del mobile deve essere di min. 38 mm.
 - Per le sezioni di aerazione e sfiato nello zoccolo e nella parte superiore del mobile è necessario uno spazio di min. 200 cm². In regola generale: più la sezione di aerazione è grande più il funzionamento dell'apparecchio è economico.

Prima dell'inizio del montaggio:

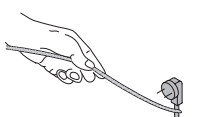
- Rimuovere il supporto cavo di alimentazione dalla parete posteriore. 
- Posizionare il cavo di alimentazione con una cordicella. 

Sostituzione arresto porta

Se necessario potete sostituire l'arresto, altrimenti procedete le istruzioni a partire da **Fissaggio nell'armadio della cucina**

- Per facilitare il montaggio, spingere l'apparecchio per 3/4 nella nicchia
- Sollevare gli elementi di copertura ①, ② ③ ④ e ⑤.
- Svitare i perni cuscinetto superiori ⑥ dello sportello del vano frigorifero ⑦ herausschrauben.
- **Attenzione:** Assicurarsi che lo sportello del vano frigorifero non si ribalti.
- Inclinare leggermente lo sportello del vano frigorifero in avanti ⑦ e sollevarlo.

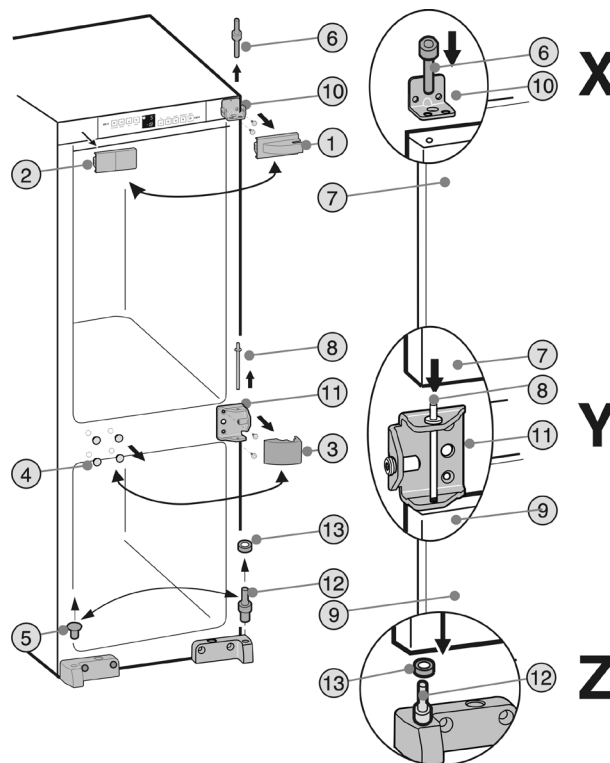

- Estrarre il perno cuscinetto centrale ⑧.
- **Attenzione:** Assicurarsi che lo sportello del vano congelatore non si ribalti
- Sollevare lo sportello del vano congelatore ⑨
- Svitare il cuscinetto di supporto superiore ⑩ e centrale ⑪ e riavvitarlo con le stesse viti sul lato opposto.
- Modificare i cuscinetti di supporto inferiori ⑫ con una rondella ⑬.
- Rimontare lo sportello del vano congelatore ⑨: posizionarlo nella zona inferiore sui cuscinetti di supporto ⑫ e la rondella ⑬, **dettaglio Z**. Inserire il perno cuscinetto centrale ⑧ mediante il blocco di supporto centrale ⑪ nel supporto della porta, **dettaglio Y**
- Rimontare lo sportello del vano frigorifero ⑦: posizionare al centro del perno cuscinetto ⑧, **dettaglio Y**. Inserire il perno cuscinetto superiore ⑥ attraverso il foro esterno nel cuscinetto di supporto ⑩ nel cuscinetto dello sportello del vano frigorifero ⑦ e serrare, **dettaglio X**
- Riposizionare gli elementi di copertura sul lato opposto ruotati di 180°

AVVERTENZA

Pericolo di lesioni a causa del distacco della porta! Se gli elementi di supporto non sono avvitati abbastanza fermamente, la porta può staccarsi e ribaltarsi. È possibile che la porta non si chiuda, così che l'apparecchio non raffreddi correttamente.

- Avvitare fermamente i blocchi di supporto/perni di supporto a **min. 4 Nm**.
- Controllare tutte le viti ed eventualmente serrare.

Gli elementi di fissaggio e la loro funzione nell'apparecchio sono indicati nella panoramica

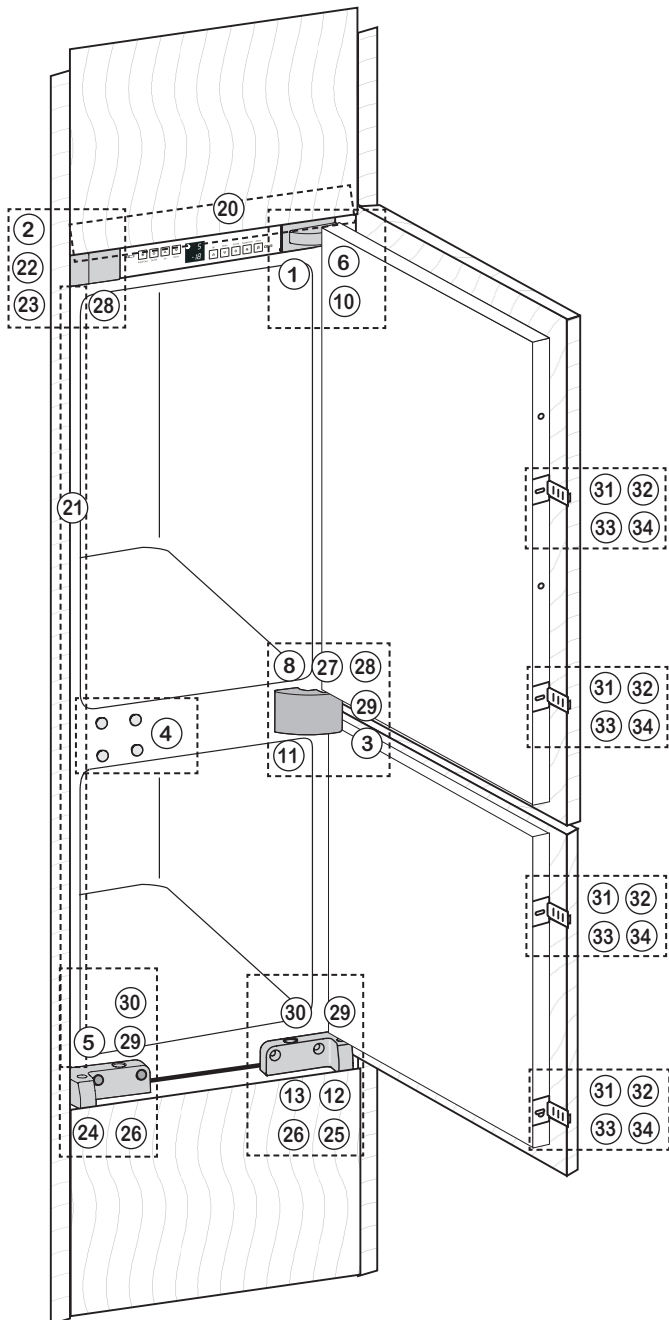

Fissaggio nell'armadio della cucina

- Tutti gli elementi di fissaggio* sono forniti con l'apparecchio.
- Spingere l'apparecchio per 3/4 nell'armadio

- Montare il frontalino di compensazione (20) dal lato maniglia e a filo con la parete laterale dell'apparecchio: Spingere il supporto staffa e agganciarlo nei fori serratura

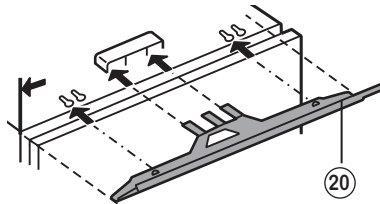

- Incollare il listello di copertura (21) dal lato maniglia e a filo con la parte anteriore sulla parete laterale dell'apparecchio: Rimuovere la pellicola di protezione e incollare la guarnizione. Se necessario, accorciare la guarnizione all'estremità inferiore dell'altezza della nicchia. Posizionare la guarnizione con precisione sotto l'angolo di fissaggio (22).



- Rimuovere il coperchio (2)
- **Primo montaggio:** Rimuovere la copertura (3) dal cuscinetto di supporto centrale (11)

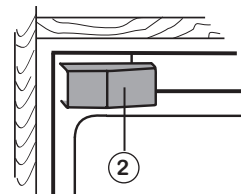

- Avvitare l'angolo di fissaggio (22) con delle viti (23)
- Spingere l'apparecchio nella nicchia. Fare attenzione al cavo di alimentazione!

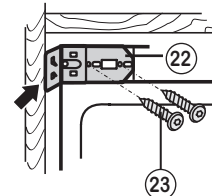

- Allineare l'apparecchio in profondità:
 - Allineare il bordo anteriore dei cuscinetti di supporto (24 e 25) e dell'angolo di fissaggio (22) a filo con il bordo anteriore del fondo del mobile e della parete laterale del mobile.

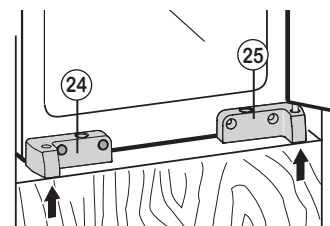

- Allineare l'apparecchio in altezza: mediante le viti calanti (26) nei cuscinetti di supporto (24 e 25)

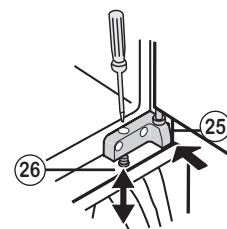

- Portare la vite calante (27) nel cuscinetto di supporto centrale (11) all'arresto sulla parete laterale del mobile. **Attenzione:** ruotare la vite calante (27) con precauzione fino a raggiungere la posizione desiderata per evitare di danneggiare la parete del mobile

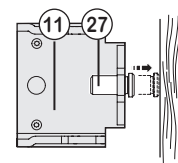

(20) 1x	(22) 1x
(21) 1x	(23) Torx® 25 2x ø 4,8 x 16
	(28) Torx® 15 1x ø 4 x 19
	(31) 4x ← (32) Torx® 15 4x ø 3,9 x 9,5
	(33) 4x ← (34) Torx® 15 12x ø 4 x 14
(29) Torx® 15 3x ø 4 x 36	(30) 2x (5) 1x

- Fissare l'apparecchio nella nicchia con delle viti per pannelli truciolati (28)/(29)
- Sulla parte superiore, premere l'apparecchio contro la parete del mobile tramite l'angolo di fissaggio (22),.

Al centro, tramite una vite di fissaggio (27) con una vite (29)

Nella parte inferiore tramite le viti calanti (25) nel cuscinetto di supporto (24) e (25).

- Verificare che tutti i raccordi avvitati siano serrati saldamente!

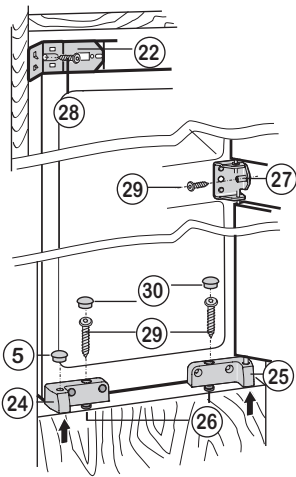

- Nel caso di porte grandi o in più parti, montare un altro accoppiamento porta secondo necessità!

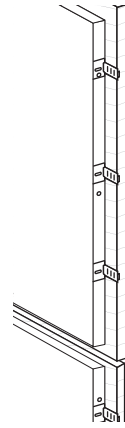

- Se necessario, allineare il frontalino di compensazione (20) spostandolo parallelamente alla copertura del mobile - non deve sporgere.

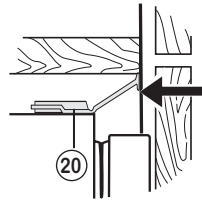

- Chiudere l'elemento laterale dell'angolo di fissaggio (22)
- Ribloccare il coperchio (2)
- Otturare tutti i fori con dei tappi (30) e (5)

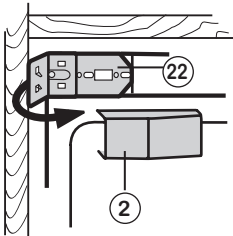

- Bloccare il coperchio sul cuscinetto di supporto centrale (1) (3)

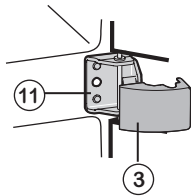

- Montare l'elemento di accoppiamento della porta (31), in funzione dell'altezza della maniglia e dello sportello diviso, con una vite (32).

- Con la porta completamente aperta, inserire la rotaia di accoppiamento (33) e fissarla alla porta del mobile con delle viti (34). Rispettare la distanza **d** rispetto al bordo esterno della porta del mobile, **d** = spessore della parete dell'armadio della cucina.
- regolare l'accoppiamento della porta in modo che la porta del mobile dal lato impugnatura non tocchi il corpo del mobile (distanza circa 1 mm).

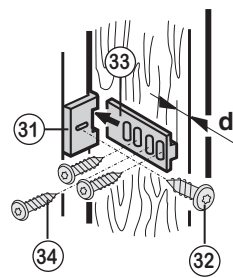

La casa costruttrice lavora continuamente al miglioramento di tutti i tipi e modelli. Contiamo pertanto sulla comprensione dell'utente per le modifiche tecniche che ci riserviamo di apportare alla forma e alle dotazioni dell'apparecchio.

Liebherr Hausgeräte Ochsenhausen GmbH * Memminger Strasse 77-79 * D-88416 Ochsenhausen ** www.liebherr.com