

Instruções de utilização e montagem

Frigorífico-congelador combinado, encastrável, porta dupla

P

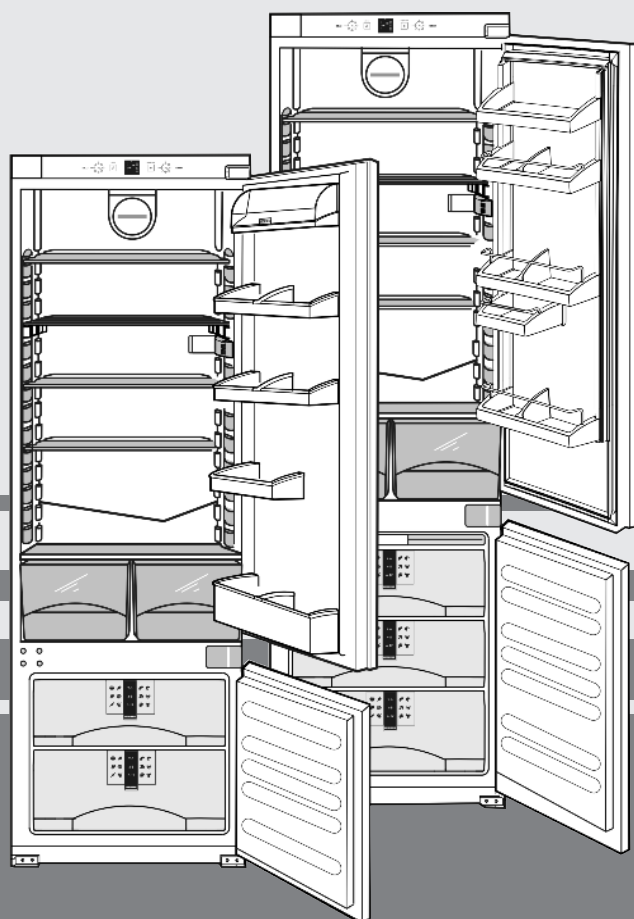

141210 **7084372 - 01**

ICS ... 3

LIEBHERR

Visão geral do aparelho

Conteúdo

1	Visão geral do aparelho.....	2
1.1	Vista geral do aparelho e respectivo equipamento...	2
1.2	Campo de utilização do aparelho.....	2
1.3	Conformidade.....	3
1.4	Economizar energia.....	3
2	Instruções gerais de segurança.....	3
3	Elementos de comando e indicação.....	4
3.1	Elementos de comando e controlo.....	4
3.2	Indicação de temperatura.....	4
4	Colocação em funcionamento.....	4
4.1	Transporte do aparelho.....	4
4.2	Instalação do aparelho.....	4
4.3	Substituição do retentor de porta.....	4
4.4	Montagem.....	5
4.5	Eliminar a embalagem.....	7
4.6	Ligação do aparelho.....	7
4.7	Ligar o aparelho.....	7
5	Operação.....	8
5.1	Alarme de temperatura.....	8
5.2	Compartimento de refrigeração.....	8
5.3	Compartimento de congelação.....	9
6	Manutenção.....	11
6.1	Descongelamento manual.....	11
6.2	Limpar o aparelho.....	11
6.3	Substituição da iluminação interior.....	11
6.4	Serviço de assistência ao cliente.....	12
7	Avárias.....	12
8	Colocar fora de serviço.....	13
8.1	Desligar o aparelho.....	13
8.2	Colocar o aparelho fora de serviço.....	13
9	Eliminação do aparelho.....	13

O fabricante dedica todos os esforços ao permanente desenvolvimento de todos os tipos de modelos. Solicitamos a sua compreensão para o facto de necessitarmos de nos reservar o direito a alterações de formatos, equipamentos e de natureza técnica.

Para que possa ficar a conhecer todas as vantagens do seu novo aparelho, leia por favor atentamente as instruções contidas no presente manual.

O manual é válido para diversos modelos, podendo existir algumas divergências. As secções referentes apenas a determinados aparelhos estão assinaladas com uma estrela (*).

As instruções de procedimento estão assinaladas com ►, os resultados de procedimento com ▷.

1 Visão geral do aparelho

1.1 Vista geral do aparelho e respectivo equipamento

Observação

- Arrumar os alimentos conforme ilustrado na figura. Desta forma, o aparelho economizará energia.
- O aparelho é entregue com as prateleiras, gavetas e cestos ordenados de forma a permitirem uma eficiência energética ideal.

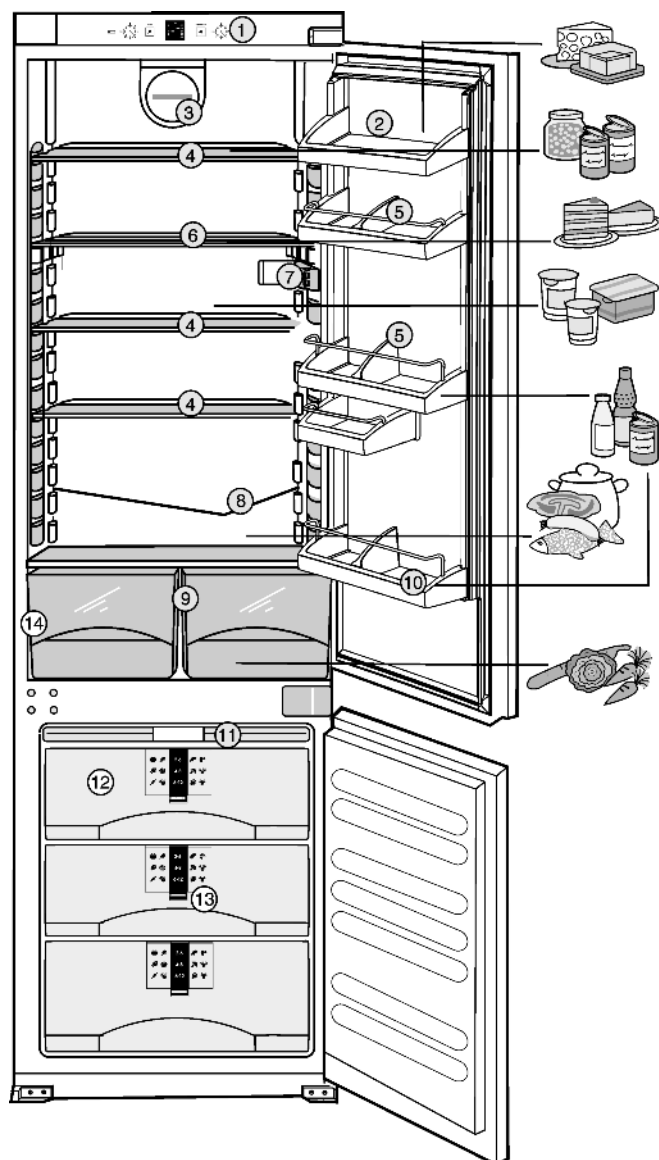

Fig. 1

- | | |
|--|---|
| (1) Elementos de comando e controlo | (8) Goteira |
| (2) Compartimentos de manteiga e queijo* | (9) Compartimento para legumes |
| (3) Ventilador | (10) Prateleira para garrafas grandes e bebidas |
| (4) Prateleiras amovíveis | (11) Acumulador de frio* |
| (5) Prateleiras para frascos, amovíveis | (12) VarioSpace |
| (6) Prateleira encaixável* | (13) Sistema informativo |
| (7) Luz | (14) Placa de características |

1.2 Campo de utilização do aparelho

O aparelho destina-se exclusivamente à refrigeração de alimentos num contexto doméstico ou similar. Isto inclui, por exemplo, a utilização

- em cozinhas para empregados, pensões com pequeno-almoço,
- por parte de hóspedes em residenciais, hotéis, motéis e outros tipos de alojamento,
- para catering e serviços similares no comércio grossista

Utilize o aparelho exclusivamente numa escala doméstica habitual. Todos os outros tipos de utilização são interditos. O aparelho não é indicado para o armazenamento e refrigeração de medicamentos, plasma sanguíneo, preparado laboratoriais ou outros produtos e substâncias semelhantes abrangidas pela directiva para produtos medicinais 2007/47/CE. A utili-

zação incorrecta do aparelho poderá conduzir à danificação ou deterioração dos produtos armazenados. Além disso, o aparelho não está indicado para utilização em zonas com um potencial risco de explosão.

O aparelho está concebido para, consoante a sua classe de climatização, operar em condições restritas de temperatura ambiente. A classe de climatização correspondente ao seu aparelho encontra-se impressa na placa de características do mesmo.

Observação

- ▶ Ter em atenção que o aparelho deverá funcionar dentro dos limites de temperatura ambiente prescritos, caso contrário não poderá ser garantida a sua capacidade de refrigeração.

Classe de climatização	para temperaturas ambiente entre
SN	10 °C a 32 °C
N	16 °C a 32 °C
ST	16 °C a 38 °C
P	16 °C a 43 °C

1.3 Conformidade

O circuito de agente refrigerante foi testado relativamente à sua estanquicidade. O aparelho montado está em conformidade com as disposições de segurança relevantes, bem como com as directivas CE 2006/95/CE e 2004/108/CE.

1.4 Economizar energia

- Assegurar sempre uma boa ventilação (entrada e saída de ar). Não tapar as aberturas e grelhas de ventilação.
- Manter as saídas do ventilador sempre desbloqueadas.
- Não instalar o aparelho num local em que fique exposto à luz directa do sol, junto a um fogão, aquecimento ou aparelho semelhante.
- O consumo de energia depende das condições de instalação como, por ex., a temperatura ambiente (consultar 1.2) .
- Abrir o aparelho com a menor frequência possível.
- Quanto mais baixa for regulada a temperatura, maior será o consumo de energia.
- Dispor os alimentos por tipos (consultar Visão geral do aparelho).
- Conservar todos os alimentos bem embalados e fechados. É evitada assim a formação de gelo.
- Retirar os alimentos para fora apenas durante o período de tempo necessário, para que não aqueçam demasiado.
- Colocação de alimentos quentes: deixar primeiro os alimentos arrefecerem à temperatura ambiente.
- Descongelar os alimentos congelados no compartimento frigorífico.
- Se o aparelho evidenciar uma camada de gelo grossa: descongelar o aparelho.
- Em caso de ausência prolongada (por ex., férias), esvaziar o compartimento refrigerador e desligar o mesmo.

2 Instruções gerais de segurança

Perigos para o utilizador:

- A utilização deste aparelho não é indicada para pessoas (incluindo crianças) com incapacidades físicas, sensoriais ou mentais, ou pessoas que não possuam experiência e conhecimentos suficientes sobre o mesmo. Excepto quando instruídas acerca do aparelho ou supervisionadas por uma pessoa responsável pela sua segurança. Supervi-

sonar as crianças, para impedir que estas brinquem com o aparelho.

- Em caso de falha do aparelho desligar a ficha (evitando puxar a mesma pelo cabo), ou desligar o fusível.
- Quaisquer reparações e intervenções no aparelho, assim como a substituição do cabo de alimentação deverão ser realizadas unicamente por técnicos devidamente habilitados.
- Ao desligar o aparelho da alimentação eléctrica, puxar sempre pela ficha. Não puxar pelo cabo.
- Montar e conectar o aparelho sempre de acordo com as instruções fornecidas.
- Conserve o presente manual e, em caso de transferência de propriedade do aparelho, disponibilize-o ao novo proprietário.
- As lâmpadas destinadas a fins especiais (lâmpadas incandescentes, LED, fluorescentes) dentro do electrodoméstico destinam-se a iluminar o interior do aparelho e não são apropriadas para a iluminação de espaços de habitação.

Perigo de incêndio:

- O agente refrigerante R 600a usado no aparelho é não poluente, mas combustível. O agente refrigerante eventualmente extravasado poderá inflamar-se.
 - Não danificar as tubagens do circuito de refrigeração.
 - Não manusear chamas vivas ou fontes de ignição no interior do aparelho.
 - Não utilizar dispositivos eléctricos no interior do aparelho (por ex., aparelhos de limpeza a vapor, aparelhos de aquecimento, máquinas de confecção de gelados, etc.).
 - Em caso de fuga de agente refrigerante: Eliminar fontes de chamas vivas ou de ignição próximas do local do derrame. Desligar a ficha de alimentação da tomada eléctrica. Ventilar bem o local. Contactar e informar o serviço de assistência ao cliente.
- Não armazenar no aparelho substâncias explosivas ou latas de spray com agentes de expansão combustíveis como, p. ex., butano, propano, pentano, etc., no interior do aparelho. Este tipo de latas de spray pode ser facilmente reconhecido através das indicações de conteúdo impressas nas mesmas ou através do símbolo de produto inflamável. Gases eventualmente extravasados podem inflamar-se através das componentes eléctricas existentes.
- Armazenar álcool com elevada graduação apenas bem fechado e na vertical. O álcool eventualmente extravasado poderá inflamar-se através das componentes eléctricas existentes.

Perigo de queda:

- Não utilizar a base, as gavetas, as portas, etc. como degrau ou superfície de apoio. Esta recomendação aplica-se em particular às crianças.



Perigo de intoxicação alimentar:

- Não consumir alimentos sobrepostos.

Perigo de congelamento, sensação de entorpecimento e dores:

- Evitar o contacto prolongado de superfícies frias ou produtos refrigerados/congelados com a pele, ou recorrer a medidas de protecção como, p. ex., usar luvas. Não consumir gelados, especialmente do tipo sorvete, ou cubos de gelo imediatamente, nem demasiado gelados.

Ter em atenção as instruções específicas fornecidas nos outros capítulos:

	PERIGO	Identifica uma situação imediatamente perigosa, que poderá provocar a morte ou lesões corporais graves caso não seja evitada.
	AVISO	Identifica uma situação perigosa, que poderá provocar a morte ou

Elementos de comando e indicação

		lesões corporais graves caso não seja evitada.
	PRECAUÇÃO	Identifica uma situação perigosa, que poderá provocar lesões corporais ligeiras ou médias caso não seja evitada.
	NOTA	Identifica uma situação perigosa, que poderá provocar danos materiais caso não seja evitada.
	Observação	Identifica indicações e conselhos úteis.

3 Elementos de comando e indicação

3.1 Elementos de comando e controlo

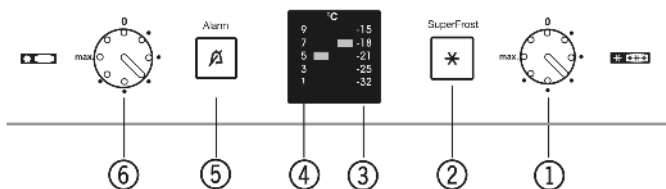

Fig. 2

- | | |
|--|---|
| (1) Regulador de temperatura do congelador | (4) Indicador de temperatura do frigorífico |
| (2) Botão SuperFrost | (5) Botão de alarme |
| (3) Indicador de temperatura do congelador | (6) Regulador de temperatura do frigorífico |

3.2 Indicação de temperatura

Em funcionamento normal é apresentada:

- a temperatura de congelação regulada
- a temperatura de refrigeração regulada

O indicador de temperatura do compartimento congelador pisca:

- é alterada a regulação da temperatura
- se a temperatura não for suficientemente fria após a ligação
- a temperatura subiu vários graus

4 Colocação em funcionamento

4.1 Transporte do aparelho



PRECAUÇÃO

Perigo de lesões pessoais e danos materiais devido a transporte incorrecto!

- ▶ Transportar o aparelho devidamente embalado.
- ▶ Transportar o aparelho na vertical.
- ▶ Não transportar o aparelho sozinho.

4.2 Instalação do aparelho

Caso seja detectado algum dano no aparelho - antes de ligar o mesmo - contactar de imediato o fornecedor.

A superfície do local de instalação tem que ser plana e nivelada.

Não instalar o aparelho num local em que fique exposto à luz directa do sol, junto a um fogão, aquecimento ou aparelho semelhante.

Não instalar o aparelho sem ajuda.

O espaço de instalação do seu aparelho deverá ter, em conformidade com a Norma EN 378, para cada 8 g de agente refrigerante R 600a um volume de 1 m³. Se o espaço de instalação for demasiado pequeno existe em caso de fuga de agente refrigerante do circuito de refrigeração perigo de formação de uma mistura gás/ar inflamável. A indicação sobre a quantidade de agente refrigerante encontra-se na placa de características, no interior do aparelho.

Montar o aparelho apenas em móveis fixos.

Respeitar impreterivelmente as secções de ventilação:

- A profundidade do canal de ventilação na parede traseira do armário deverá ser de, no mínimo, 38 mm.
- Para as secções de entrada e saída de ar na base do armário e na estrutura superior do armário são necessários, no mínimo, 200 cm².
- Por norma, aplica-se o seguinte: Quanto maior for a secção de ventilação, maior será a economia de energia do aparelho em funcionamento.



AVISO

Perigo de incêndio devido a humidade!

Se componentes sob tensão ou o cabo eléctrico ficarem molhados pode ocorrer um curto-circuito.

- ▶ O aparelho foi concebido para ser utilizado em espaços fechados. Não instalar e colocar o aparelho em funcionamento ao ar livre, ou em zonas onde fique sujeito a humidade elevada ou salpicos de água.



AVISO

Perigo de incêndio devido a agente refrigerante!

O agente refrigerante R 600a usado no aparelho é não poluente, mas combustível. O agente refrigerante eventualmente extravasado poderá inflamar-se.

- ▶ Não danificar as tubagens do circuito de refrigeração.



AVISO

Perigo de incêndio e danificação!

- ▶ Não colocar aparelhos que irradiam calor

- ▶ Retirar o cabo de ligação da parte traseira do aparelho. Para tal, remover o suporte do cabo, pois caso contrário serão gerados ruídos de vibração!

Após a montagem:

- ▶ Remover as películas de protecção das vistas (ripas) decorativas.
- ▶ Remover as películas de protecção das vistas (ripas) decorativas e vistas das gavetas.
- ▶ Remover todas as peças de protecção para transporte.
- ▶ Eliminar a embalagem (consultar 4.5).

Observação

- ▶ Limpar o aparelho (consultar 6.2).

Se o aparelho for instalado num ambiente muito húmido, poderá ocorrer condensação na parte exterior do mesmo.

- ▶ Assegurar sempre uma boa ventilação (entrada e saída de ar) no local de instalação.

4.3 Substituição do retentor de porta

Certifique-se de que estão disponíveis as seguintes ferramentas:

Colocação em funcionamento

- Tesoura
- Aparafusadora de bateria
- Chave de parafusos Torx 15, 20, 25, 30

Inserir o aparelho no nicho até 2/3 da profundidade.
Desligar a ficha de alimentação da tomada eléctrica.
Abrir as portas.

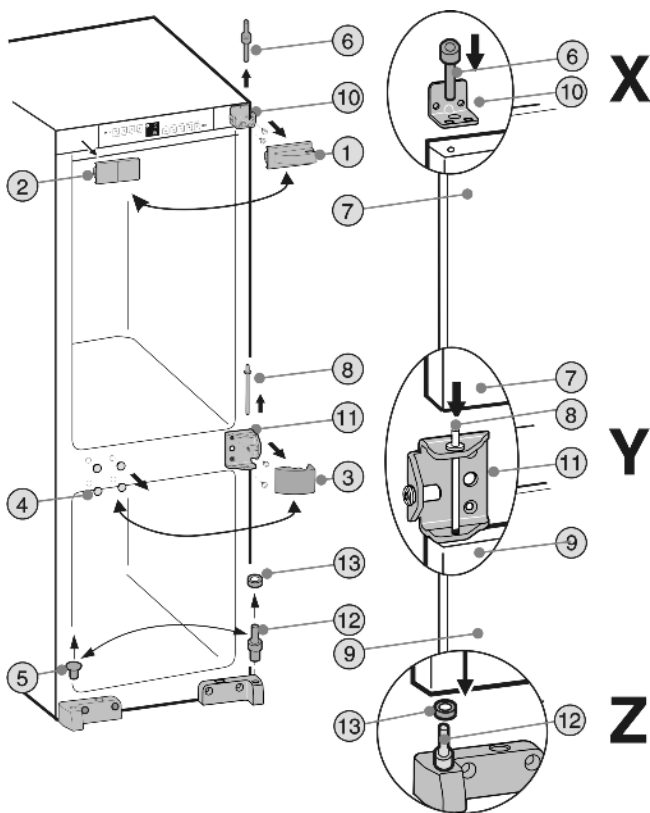

Fig. 3

- ▶ Levantar as peças de cobertura Fig. 3 (1,2,3,4,5).

PRECAUÇÃO

Perigo de danos se a porta cair!

- ▶ Segurar bem a porta.
- ▶ Pousar a porta com cuidado.

- ▶ Desaparafusar o perno do apoio superior Fig. 3 (6) da porta do compartimento frigorífico Fig. 3 (7).
- ▶ Inclinar ligeiramente a porta do compartimento frigorífico Fig. 3 (7) para a frente e levantar a mesma.

PRECAUÇÃO

Perigo de danos se a porta cair!

- ▶ Segurar bem a porta.
- ▶ Pousar a porta com cuidado.

- ▶ Remover o perno de apoio central Fig. 3 (8).
- ▶ Levantar a porta do compartimento congelador Fig. 3 (9).
- ▶ Desaparafusar o apoio superior Fig. 3 (10) e o apoio central Fig. 3 (11) e voltar a aparafusar no lado oposto com os mesmos parafusos (com um binário de aperto de 4 Nm).
- ▶ Transferir o perno do apoio inferior Fig. 3 (12) com anilha Fig. 3 (13).
- ▶ Colocar a parte inferior da porta do compartimento congelador sobre o perno do apoio Fig. 3 (12) e anilha Fig. 3 (13). **Pormenor Z**
- ▶ Introduzir o perno do apoio central Fig. 3 (8) através do apoio central Fig. 3 (11), no apoio da porta. **Pormenor Y**
- ▶ Colocar a porta do compartimento frigorífico sobre o perno do apoio central Fig. 3 (8). **Pormenor X**

- ▶ Colocar o perno do apoio superior Fig. 3 (6) através do orifício exterior do apoio Fig. 3 (10) no assento da porta do compartimento frigorífico Fig. 3 (7) e **aparafusar (com um binário de 4 Nm). Pormenor X**
- ▶ Voltar a montar as peças de cobertura Fig. 3 (1,2,3,4,5) do respectivo lado oposto, rodando as mesmas 180°.



AVISO

Perigo de lesões devido a queda da porta!

Se os elementos de apoio não estiverem suficientemente bem aparafusados, a porta poderá cair. Isto poderá conduzir a lesões graves. Além disso, a porta poderá não fechar, o que implicará uma refrigeração deficiente do aparelho.

- ▶ Aparafusar os apoios/pernos de apoio (com um binário de aperto de 4 Nm).
- ▶ Controlar todos os parafusos e, se necessário, reapertar.

4.4 Montagem

Todas as componentes de fixação são fornecidas juntamente com o aparelho.

1x	1x	1x	Torx® 25 2x ø 4,8 x 16	Torx® 15 1x ø 4 x 19
1x	4x	4x	Torx® 15 4x ø 3,9 x 9,5	Torx® 15 12x ø 4 x 14
3x ø 4 x 36	2x	1x		

Fig. 4

Certifique-se de que estão disponíveis as seguintes ferramentas:

- Chave de parafusos Torx 15, 20, 25, 30
- Tesoura
- Chave com bateria

A base falsa e parede lateral do armário têm que ficar em ângulo recto relativamente uma à outra. Posicionar o armário usando um nível de água e um esquadro. Caso necessário, ajustar o nível do aparelho usando calços.

Verificar as dimensões de montagem:

Colocação em funcionamento

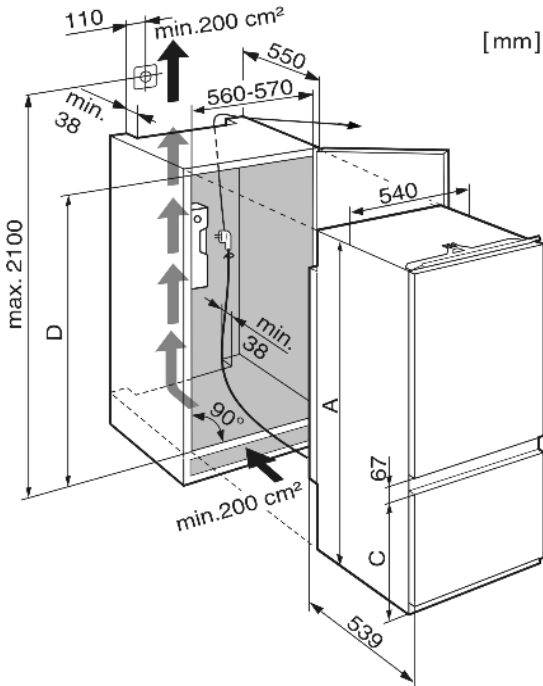

Fig. 5

	A	C	D
ICS 30	1769,5 mm	669 mm	1772 mm - 1788 mm
ICS 31	1769,5 mm	523 mm	1772 mm - 1788 mm

4.4.1 Montar o aparelho

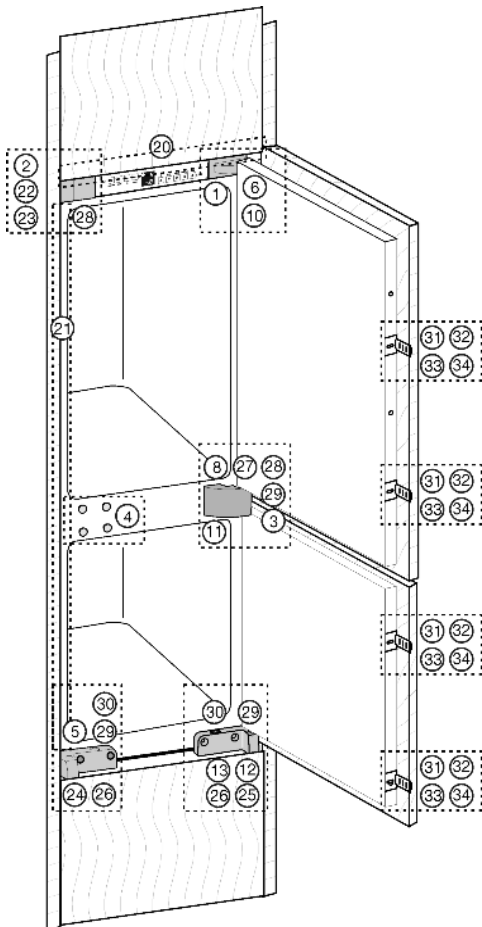

Fig. 6

- ▶ Retirar o cabo de ligação da parte traseira do aparelho. Para tal, remover o suporte do cabo, pois caso contrário serão gerados ruídos de vibração!



- ▶ Com a ajuda de um fio, instalar o cabo eléctrico de forma a que o aparelho possa ser facilmente ligado após a sua montagem.
- ▶ Inserir o aparelho no nicho até 2/3 da profundidade.

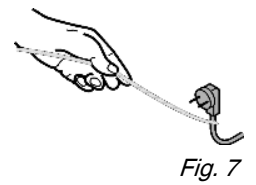

Fig. 7

- ▶ Montar o perfil de nivelamento Fig. 8 (20) do lado da pega, ajustado à parede lateral do aparelho: Inserir no alojamento e encaixar nos orifícios de chave.

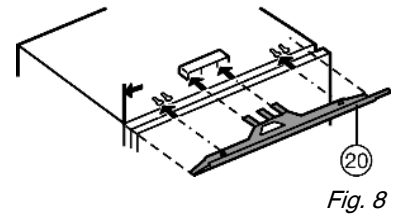

Fig. 8

- ▶ Colar a moldura de cobertura Fig. 9 (21) do lado da pega e junto à parte frontal, na parede lateral do aparelho: Retirar a película de protecção e colar a moldura de cobertura.
- ▶ Se necessário, encurtar a moldura de cobertura Fig. 9 (21) à altura do nicho.
- ▶ Colocar a moldura de cobertura Fig. 9 (21) exactamente abaixo do ângulo de fixação Fig. 6 (22).

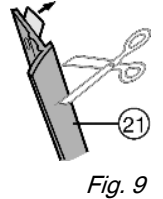

Fig. 9

- ▶ Remover a cobertura Fig. 10 (2). Na primeira montagem:
- ▶ Retirar a cobertura Fig. 6 (3) do apoio central Fig. 10 (11).

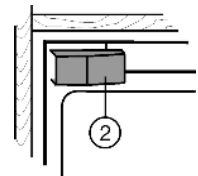

Fig. 10

- ▶ Desaparafusar o ângulo de fixação Fig. 11 (22) com os parafusos Fig. 11 (23).

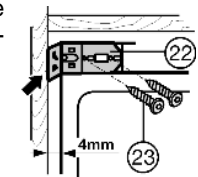

Fig. 11

- ▶ Inserir o aparelho no nicho, tendo em atenção o cabo de alimentação!
- ▶ Ajustar o aparelho em profundidade: Ajustar a aresta frontal do apoio Fig. 12 (24), o apoio Fig. 12 (25) e o ângulo de fixação Fig. 12 (22) de forma a que fiquem alinhados com a aresta da base do armário e com a parede lateral do armário.

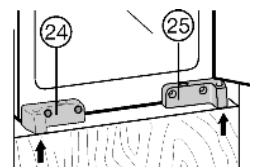

Fig. 12

- ▶ Ajustar o aparelho em altura: Através dos parafusos de nivelamento Fig. 13 (26) nos apoios Fig. 13 (24,25).

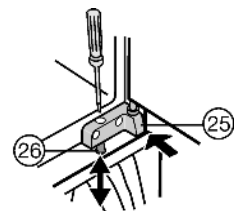

Fig. 13

NOTA

Perigo de danificação da parede do armário!

- ▶ Rodar cuidadosamente o parafuso de nivelamento até à posição pretendida.

- ▶ Ajustar o parafuso de nivelamento Fig. 14 (27) no apoio central Fig. 14 (11) até encostar à parede lateral do armário.

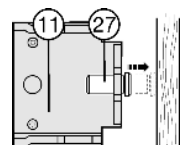

Fig. 14

▶ Fixar o aparelho na parte superior: Pressionar o aparelho contra a parede do armário e aparafusar com parafuso para aglomerado de madeira Fig. 15 (28) através do ângulo de fixação Fig. 15 (22).

▶ Fixar o aparelho na parte central: Utilizando parafuso de fixação Fig. 15 (27) com parafuso para aglomerado de madeira Fig. 15 (29).

▶ Fixar o aparelho na parte inferior: Com parafusos para aglomerado de madeira Fig. 15 (29) através de parafusos de nivelamento Fig. 15 (26) no apoio Fig. 15 (24) e apoio Fig. 15 (25).

▶ Verificar se todas as uniões roscadas se encontram devidamente apertadas.

▶ Se necessário, ajustar o perfil de nivelamento Fig. 16 (20) paralelamente ao tecto do armário, deslocando o mesmo. O perfil de nivelamento não pode ficar projectado.

▶ Dobrar (fechar) a parte lateral do ângulo de fixação Fig. 17 (22).

▶ Voltar a encaixar a cobertura Fig. 17 (2).

▶ Fechar todos os orifícios com tampões Fig. 17 (30,5).

▶ Encaixar a cobertura Fig. 18 (11) no apoio central Fig. 18 (3).

▶ Montar a peça de acoplamento da porta Fig. 19 (31) com um parafuso Fig. 19 (32), tendo em atenção a posição da pega.

Com a porta completamente aberta:

▶ Inserir a calha do acoplamento da porta Fig. 19 (33) e aparafusar à porta do armário com parafusos Fig. 19 (34). Manter a distância d (espessura da parede do armário de cozinha).

▶ Ajustar o acoplamento da porta, de forma a que a porta do armário não encoste ao corpo do armário do lado da pega (aprox. 1 mm de intervalo).

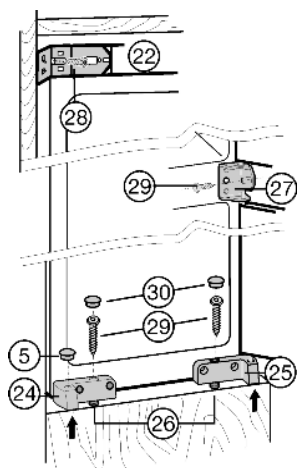

Fig. 15

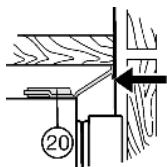

Fig. 16

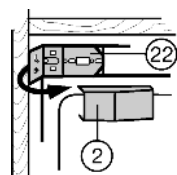

Fig. 17

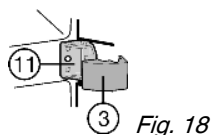

Fig. 18

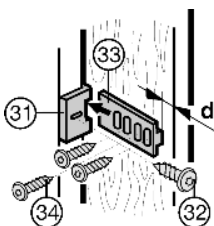

Fig. 19

▶ No caso de portas de grande dimensão ou portas divididas, utilizar um acoplamento de porta adicional, conforme necessário.

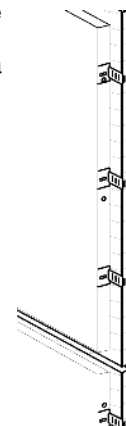

Fig. 20

4.5 Eliminar a embalagem



AVISO

Perigo de asfixia provocada por material e plásticos de embalagem!

▶ Não permitir que crianças brinquem com os materiais de embalagem.

A embalagem foi manufacturada com materiais recicláveis:

- Cartão canelado/cartão
- Placas em espuma de poliestireno
- Películas e sacos de plástico em Polietileno
- Cintas de Polipropileno
- armação de madeira pregada com placa de polietileno*

▶ Entregar o material de embalagem num ponto de recolha oficial.



P

4.6 Ligação do aparelho

NOTA

Perigo de danos no sistema electrónico!

▶ Não utilizar inversores isolados (conversão de corrente contínua em corrente alterna ou trifásica) ou fichas de economia de energia.



AVISO

Perigo de incêndio e sobreaquecimento!

▶ Não utilizar extensões eléctricas nem fichas múltiplas de distribuição.

O tipo de corrente (corrente alterna) e a tensão no local de instalação terão que corresponder aos dados fornecidos na placa de características (consultar Visão geral do aparelho).

Ligar o aparelho utilizando unicamente uma tomada eléctrica com ligação à terra instalada em conformidade com os regulamentos em vigor. A tomada terá que estar protegida por fusível de 10 A ou superior.

- ▶ Verificar a conexão eléctrica.
- ▶ Ligar a ficha eléctrica à tomada.



4.7 Ligar o aparelho

Observação

▶ Para activar o aparelho completo é necessário ligar o compartimento congelador. O compartimento frigorífico será automaticamente activado também.

Operação

Ligar o aparelho aprox. 4 horas antes de introduzir pela primeira vez os produtos a congelar.

Coloque os produtos a congelar apenas quando o botão de alarme se encontrar apagado.

- ▶ Utilizando uma moeda, rodar o regulador de temperatura do compartimento congelador *Fig. 2 (1)* para a direita.
- ▶ Utilizando uma moeda, rodar o regulador de temperatura do compartimento frigorífico *Fig. 2 (6)* para a direita.
- ▷ Os indicadores de temperatura acendem.
- ▷ A iluminação interior fica ligada.
- ▷ O botão de alarme *Fig. 2 (5)* acende.
Quando o botão de alarme *Fig. 2 (5)* já não estiver aceso:
- ▶ iniciar o processo de congelação .

5 Operação

5.1 Alarme de temperatura

Quando a temperatura de congelação não é suficientemente fria, é activado um aviso sonoro.

Simultaneamente, pisca o botão de alarme.

A causa de uma temperatura demasiado elevada poderá ser:

- foram colocados alimentos frescos com uma temperatura morna
- ao arrumar e retirar alimentos entrou ar ambiente quente em excesso
- ocorreu um corte de energia prolongado
- o aparelho está avariado

O aviso sonoro é automaticamente desactivado, o botão de alarme *Fig. 2 (5)* apaga-se e o indicador de temperatura pára de piscar quando a temperatura voltar a atingir um valor suficientemente baixo.

Se o alarme permanecer activado: (consultar Avarias).

Observação

Se a temperatura não for suficientemente baixa, os alimentos poderão sofrer deterioração.

- ▶ Controlar a qualidade dos alimentos. Não consumir alimentos deteriorados.

5.1.1 Desactivar o alarme sonoro

O alarme sonoro pode ser desactivado. Quando a temperatura volta a atingir um valor suficientemente baixo, a função de alarme volta a ficar activa.

- ▶ Premir o botão do alarme *Fig. 2 (5)*.
- ▷ O alarme sonoro é desactivado.

5.2 Compartimento de refrigeração

Devido à circulação de ar natural no compartimento frigorífico, as temperaturas variam ligeiramente consoante as zonas do compartimento. A zona mais fria fica localizada imediatamente acima dos compartimentos para legumes e na parede traseira. A zona superior frontal e a porta registam as temperaturas mais elevadas.

5.2.1 Refrigerar alimentos

Observação

O consumo de energia aumenta e a capacidade de refrigeração diminui quando a ventilação não é suficiente.

- ▶ Manter sempre desbloqueadas as saídas do ventilador.

- ▶ Armazenar os alimentos de rápida deterioração como refeições pré-confeccionadas, carne e enchidos na zona mais fria. Na zona superior e na porta armazenar manteiga e conservas (consultar Visão geral do aparelho).

- ▶ Utilizar como material de embalagem recipientes de plástico, metal, alumínio, vidro e películas de conservação (tipo película aderente ou plástica).
- ▶ Utilizar a superfície frontal da base do compartimento frigorífico apenas para colocar produtos durante um curto espaço de tempo, p. ex., ao arrumar ou retirar os mesmos. Não deixar no entanto os produtos nessa zona, pois poderão cair ou ser empurrados para trás quando a porta for fechada.
- ▶ Não armazenar alimentos demasiado juntos, para que o ar possa circular convenientemente.
- ▶ Manter as garrafas seguras contra uma eventual queda: Deslocar o suporte de garrafas.

5.2.2 Regulação da temperatura

A temperatura pode ser regulada entre o primeiro ponto (temperatura mais elevada, capacidade de refrigeração menor) e max. (temperatura mínima, capacidade de refrigeração máxima).

É recomendada uma temperatura de 5 °C , isto é, uma posição intermédia do regulador.

- ▶ Utilizando uma moeda, rodar o regulador de temperatura do compartimento frigorífico *Fig. 2 (6)* até que pisque no indicador a temperatura pretendida.

Dentro de uma amplitude de temperatura, p.ex., 5 °C a 7 °C, ou entre dois pontos do regulador, a temperatura poderá ser regulada para ligeiramente mais baixa.

- ▶ Em caso de necessidade, rodar lentamente o regulador de temperatura um pouco mais.

▷ A barra luminosa da amplitude de temperatura, p.ex., 5 °C a 7 °C pisca momentaneamente. A temperatura foi regulada para um valor inferior dentro da amplitude de temperatura.

A temperatura está dependente dos seguintes factores:

- a frequência com que a porta é aberta
- a temperatura ambiente no local de instalação
- o tipo, temperatura e quantidade de alimentos que forem congelados
- ▶ Em caso de necessidade, ajustar a temperatura utilizando o regulador.

5.2.3 Ventilador

Com o ventilador poderá refrigerar mais rapidamente grandes quantidades de alimentos frescos ou obter uma distribuição relativamente homogénea da temperatura sobre todos os níveis de armazenamento.

A refrigeração com auxílio do ventilador é recomendada:

- quando a temperatura ambiente é elevada (a partir de aprox. 30 °C)
- em caso de humidade do ar elevada

A refrigeração com ventilador representa um consumo de energia ligeiramente superior. A fim de economizar energia, o ventilador desliga-se automaticamente quando a porta está aberta.

Utilização do ventilador

- ▶ Ligar: Colocar o interruptor do ventilador na posição **I**.
- ▷ O ventilador está ligado.
- ▶ Desligar: Colocar o interruptor do ventilador na posição **0**.
- ▷ O ventilador está desligado.



5.2.4 Deslocar as prateleiras

As prateleiras estão seguras com um batente para evitar uma remoção acidental.

- ▶ Levantar as prateleiras e puxar para a frente.

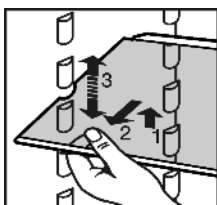

- ▶ Inserir a prateleira com o rebordo de encosto voltado para cima.
- ▷ Os alimentos não ficam congelados e agarrados à parede traseira.

5.2.5 Utilizar prateleiras divisíveis*

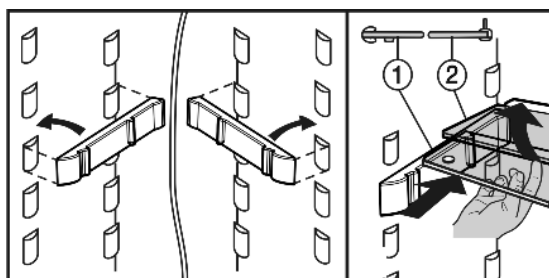
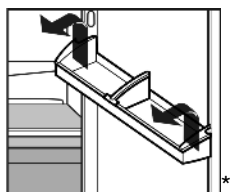

Fig. 21

- ▶ A placa de vidro com rebordo de encosto (2) deverá ficar colocada atrás.

5.2.6 Deslocar os compartimentos da porta



- ▶ Retirar os compartimentos da porta, de acordo com a figura.

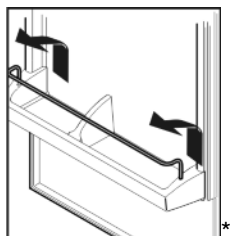

Retirar os compartimentos da manteiga e queijo sempre juntamente com a tampa.*

- ▶ Remover a tampa: Pressionar um lado dos compartimentos da manteiga e queijo para fora, até que o pino da tampa se solte e, em seguida, retirar a tampa.*

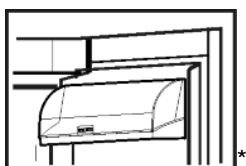

5.2.7 Remover o suporte de garrafas

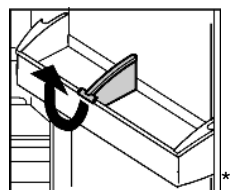

- ▶ Retirar o suporte de garrafas, de acordo com a figura.

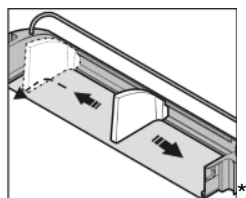

5.3 Compartimento de congelação

No compartimento congelador poderá armazenar refeições confeccionadas congeladas ou produtos congelados, preparar gelo e congelar alimentos.

5.3.1 Congelar alimentos

Poderá congelar, no máximo, o número de quilos de alimentos frescos no espaço de 24 horas que está indicado na placa de características (consultar Visão geral do aparelho) em "Capacidade de congelação ... kg/24h".

Cada uma das gavetas pode ser carregada com, no máximo, 25 kg de alimentos congelados e cada uma das prateleiras com, no máximo, 35 kg.

Ao fechar a porta é gerado vácuo. Após fechar a porta, aguardar aprox. 1 minuto, a porta oferecerá então menor resistência ao ser aberta.



PRECAUÇÃO

Perigo de lesões devido a fragmentos de vidro partido!

As garrafas e latas de bebidas podem rebentar se congelarem. Isto aplica-se em especial às bebidas gasosas.

- ▶ Não congelar as garrafas e latas com bebidas!

Para que os alimentos fiquem rapidamente congelados até ao seu interior, não ultrapassar as seguintes quantidades por embalagem:

- Fruta, legumes até 1 kg
- Carne até 2,5 kg

- ▶ Embalar os alimentos em porções, dentro de sacos de plástico para congelação, recipientes reutilizáveis de plástico, metal ou alumínio.

5.3.2 Descongelar alimentos

- no compartimento frigorífico
- à temperatura ambiente
- no microondas
- no forno/forno de convecção

- ▶ Voltar a congelar os alimentos apenas em casos excepcionais.

5.3.3 Regulação da temperatura

A temperatura pode ser regulada entre o primeiro ponto (temperatura mais elevada, capacidade de refrigeração menor) e max. (temperatura mais baixa, capacidade de refrigeração maior), sendo recomendada a temperatura de -18 °C, ou seja, o 3º ponto.

- ▶ Utilizando uma moeda, rodar o regulador de temperatura do compartimento congelador Fig. 2 (1) até que o indicador de temperatura apresente a temperatura pretendida.

A temperatura está dependente dos seguintes factores:

- a frequência com que a porta é aberta
- a temperatura ambiente no local de instalação
- o tipo, temperatura e quantidade de alimentos que forem congelados

Dentro de uma determinada amplitude de temperatura, p. ex., -15 °C até -18 °C ou entre dois pontos do regulador, a temperatura poderá ser apenas ligeiramente ajustada para mais fria.

- ▶ Em caso de necessidade, rodar lentamente o regulador de temperatura um pouco mais.
- ▷ A barra luminosa da amplitude de temperatura, p. ex., -18 °C pisca momentaneamente. A temperatura foi regulada para um valor inferior dentro da amplitude de temperatura.

5.3.4 SuperFrost

Com esta função poderá congelar rapidamente os alimentos até ao seu interior. O aparelho funciona com a capacidade de

Operação

refrigeração máxima, o que significa que o ruído produzido pelo grupo frigorífico poderá ser temporariamente mais alto.

Além disso, os produtos já congelados beneficiam de uma "reserva de frio". Desta forma, os alimentos permanecem mais tempo congelados quando o aparelho for descongelado.

Poderá congelar, no máximo, o número de quilos de alimentos frescos no espaço de 24 horas que está indicado na placa de características em "Capacidade de congelação ... kg/24h". Esta quantidade máxima de produtos a congelar varia consoante o modelo e classe de climatização.

A função SuperFrost não precisa de ser activada nos seguintes casos:

- ao colocar produtos já congelados
- ao congelar alimentos frescos até aprox.2 kg de peso, diariamente

- ▶ Premir o botão SuperFrost Fig. 2 (2) por breves instantes.
- ▷ O botão SuperFrost acende-se.
- ▷ A temperatura de congelação desce, o aparelho funciona com a capacidade de refrigeração máxima.
Caso a quantidade de produtos a congelar seja reduzida:
 - ▶ aguardar aprox.6 horas.
 - ▶ Colocar os alimentos frescos nos compartimentos inferiores.
- No caso de uma quantidade máxima de produtos a congelar (ver placa de características):
 - ▶ aguardar aprox.24 horas.
 - ▶ Colocar os alimentos embalados directamente sobre as prateleiras e, após se encontrarem congelados, colocá-los então nas gavetas.
- ▷ A função SuperFrost desliga-se automaticamente após aprox.65 horas.
- ▷ O botão SuperFrost fica apagado.
- ▷ O aparelho continua a funcionar no modo normal de poupança de energia.

5.3.5 Gavetas

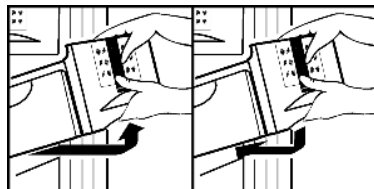

- ▶ Para colocar alimentos a congelar directamente sobre as prateleiras: Puxar a gaveta para a frente, levantar e retirar.

5.3.6 Prateleiras

- ▶ Remover as prateleiras: Levantar a parte da frente e retirar.
- ▶ Voltar a colocar as prateleiras: Inserir simplesmente até ao encosto.

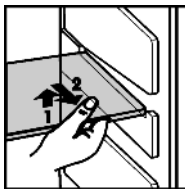

5.3.7 VarioSpace

Para além das gavetas, também poderá remover as prateleiras. Desta forma poderá obter o espaço necessário para os produtos de dimensões maiores que deseja congelar. As aves, carne, grandes nacos de caça, bem como bolos altos podem ser congelados e posteriormente confeccionados inteiros.

- ▶ Cada uma das gavetas pode ser carregada com, no máximo, 25 kg de alimentos congelados e cada uma das prateleiras com, no máximo, 35 kg.

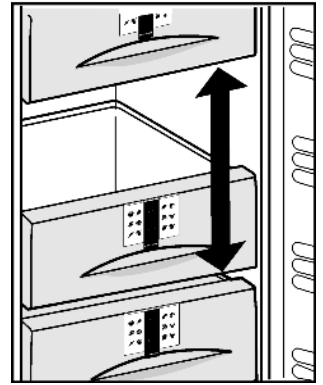

5.3.8 Sistema de Informação

①		2-6		④
②		4-8		⑤
③		6-12		⑥

Fig. 22

- (1) Refeições pré-confeccionadas, gelados
- (2) Carne de porco, peixe
- (3) Fruta, legumes
- (4) Enchidos, pão
- (5) Caça, cogumelos
- (6) Aves, carne de vaca / vitela

Os valores representam respectivamente, o tempo de armazenamento em meses para diversos produtos alimentares. Os tempos de armazenamento apresentados são valores de orientação.

5.3.9 Acumuladores de frio*

Em caso de falha de corrente, os acumuladores de frio evitam a rápida descida da temperatura.

Utilizar acumuladores de frio*

- ▶ Congelar e armazenar os acumuladores de frio no tecto do aparelho (aparelhos sem módulo No-Frost).

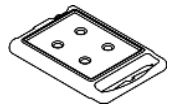

Quando removida a gaveta superior:

- ▶ Colocar os acumuladores de frio: Introduzir o acumulador de frio na parte superior traseira do tecto do compartimento congelador e encaixar na parte da frente.

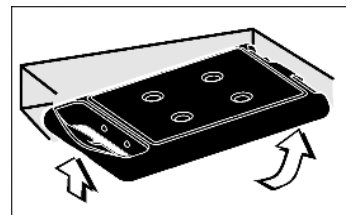

Quando removida a gaveta superior:

- ▶ Retirar os acumuladores de frio: Segurar o acumulador de frio pela parte lateral e pressionar para baixo para retirar.

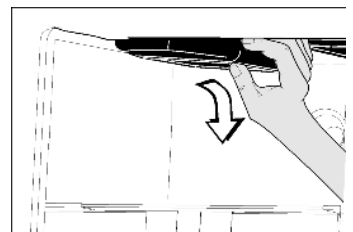

6 Manutenção

6.1 Descongelamento manual

O **compartimento frigorífico** descongela automaticamente. A água resultante da descongelação evapora-se com o calor do compressor. A formação de gotas de água na parede traseira que ocorre durante o funcionamento é absolutamente normal.

- ▶ Limpar com regularidade a abertura de escoamento, para que a água resultante do descongelamento possa ser evacuada (consultar 6.2).

No **compartimento congelador** forma-se, após um longo período de funcionamento, uma camada de gelo.

A camada de gelo forma-se rapidamente se o aparelho for aberto com frequência, ou se os produtos nele colocados estiverem quentes. Uma camada de gelo espessa aumenta, contudo, o consumo de energia. Por isso é aconselhável um descongelamento regular.



PRECAUÇÃO

Perigo de lesões e danos devido ao vapor quente!

- ▶ Para descongelar, não utilizar aparelhos de aquecimento ou de limpeza a vapor, chamas vivas nem sprays de descongelação.
- ▶ Não remover o gelo com objectos pontiagudos ou cortantes.

- ▶ No dia anterior ao descongelamento ligar a função SuperFrost.

- ▷ Os produtos congelados mantêm uma "reserva de frio".
- ▶ Desligar o aparelho.
- ▷ O indicador de temperatura apaga-se.
- ▶ Retirar a ficha da tomada de alimentação eléctrica ou desligar o fusível.
- ▶ Colocar os acumuladores de frio sobre os produtos congelados.*
- ▶ Se necessário, envolver os produtos congelados nas gavetas em papel de jornal ou mantas e armazenar temporariamente num local fresco.

- ▶ Colocar uma panela com água quente, mas não a ferver, sobre um tabuleiro central.



-ou-

- ▶ Encher as duas gavetas inferiores até meio com água morna e colocar as mesmas no aparelho.

- ▷ Estes procedimentos aceleram o processo de descongelamento.

- ▷ A água resultante do descongelamento é recolhida nas gavetas.

- ▶ Durante o processo de descongelamento manter a porta do aparelho aberta.

- ▶ Remover os pedaços de gelo soltos.

- ▶ Assegurar que a água resultante do descongelamento não se possa infiltrar na estrutura do armário.

- ▶ Se necessário, utilizar várias vezes uma esponja ou pano para remover a restante água resultante do descongelamento.

- ▶ Limpar o aparelho (consultar 6.2) e secar com um pano.

6.2 Limpar o aparelho

Antes de proceder à limpeza:



PRECAUÇÃO

Perigo de lesões e danificação devido a vapor quente!

O vapor quente pode danificar as superfícies e conduzir à ocorrência de queimaduras.

- ▶ Não utilizar aparelhos de limpeza a vapor!

NOTA

Uma limpeza incorrecta pode danificar o aparelho!

- ▶ Não utilizar o detergente na sua forma concentrada.
- ▶ Não utilizar esponjas abrasivas ou que possam provocar riscos, nem palha-de-aço.
- ▶ Não utilizar agentes de limpeza que contenham areia, cloro, químicos ou ácidos.
- ▶ Não utilizar solventes químicos.
- ▶ Não danificar nem remover a placa de características localizada no interior do aparelho. É importante para o serviço de assistência ao cliente.
- ▶ Não arrancar, dobrar ou danificar o cabo ou outras componentes.
- ▶ Não deixar escorrer água de lavagem para o colectador de escoamento, grelha de ventilação e componentes eléctricas.

- ▶ Esvaziar o conteúdo do aparelho.

- ▶ Desligar a ficha de alimentação da tomada eléctrica.



- Utilizar panos de limpeza macios e um detergente multi-usos de PH neutro.

- No interior do aparelho, utilizar apenas agentes de limpeza e conservação não nocivos para os alimentos.

- ▶ Limpar a grelha de ventilação regularmente.

- ▷ A concentração de pó aumenta o consumo de energia.

Espaço interior:

- ▶ Lavar manualmente a superfície interior de plástico com água morna e um pouco de detergente.

- ▶ Limpeza da abertura de escoamento: Remover eventuais resíduos incrustados, utilizando um meio auxiliar de limpeza estreito, como p. ex., um cotonete.

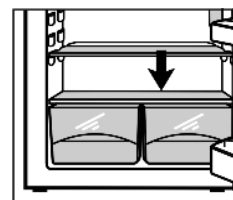

Componentes de equipamento:

- ▶ Lavar as componentes do equipamento à mão, com água morna e um pouco de detergente.

- ▶ Para efectuar uma limpeza, remover as calhas para as meias placas de vidro.

- ▶ Desmontar as prateleiras: Remover as calhas e peças laterais.

- ▶ Desmontar os compartimentos da porta, conforme ilustrado na figura.*

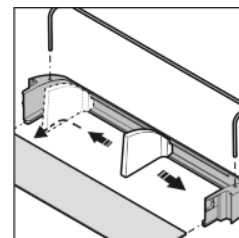

Após proceder à limpeza:

- ▶ Secar o aparelho e componentes do equipamento.

- ▶ Voltar a conectar o aparelho e ligar o mesmo.

- ▶ Ligar a função SuperFrost (consultar 5.3.4).

- Quando a temperatura estiver suficientemente fria:

- ▶ Voltar a introduzir os alimentos.

6.3 Substituição da iluminação interior

Dados das lâmpadas de incandescência

- Máx. 25 W

Avarias

- ❑ Suporte de lâmpada: E14
- ❑ O tipo de corrente e tensão têm que corresponder aos dados fornecidos na placa de características.
- ▶ Desligar o aparelho.
- ▶ Retirar a ficha da tomada eléctrica ou desligar/remover o fusível.
- ▶ Agarrar a cobertura da lâmpada na parte superior e inferior Fig. 23 (1).
- ▶ Desencaixar a cobertura da lâmpada atrás e retirar a mesma Fig. 23 (2).
- ▶ Substituir a lâmpada Fig. 23 (3).

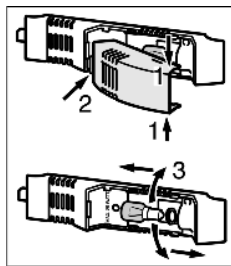

Fig. 23

Ao enroscar, utilizar um pouco mais de força para vencer o atrito de aderência da vedação. Assegurar que a vedação se encontra bem assente na base da lâmpada.

- ▶ Voltar a colocar a cobertura e encaixar dos lados.

6.4 Serviço de assistência ao cliente

Verifique em primeiro lugar se, com base nas informações fornecidas na tabela de avarias (consultar Avarias), é capaz de solucionar o problema em questão. Se não for esse o caso, contacte o serviço de assistência ao cliente. Poderá consultar o respectivo endereço na lista de serviços de assistência ao cliente.



AVISO

Perigo de lesões devido a tentativa de reparação não profissional!

- ▶ Todas as reparações e intervenções no aparelho ou no cabo de alimentação que não se encontram expressamente mencionadas (consultar Manutenção) apenas poderão ser efectuadas por técnicos do serviço de assistência ao cliente.

- ▶ Consultar a identificação do aparelho Fig. 24 (1), nº de serviço Fig. 24 (2) e nº de série Fig. 24 (3) na placa de características. A placa de características está localizada no interior do aparelho, do lado esquerdo.

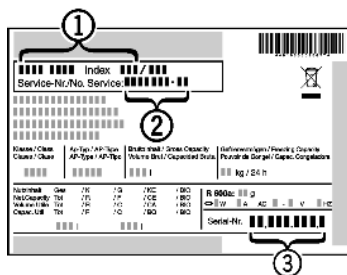

Fig. 24

- ▶ Informar o serviço de assistência ao cliente e comunicar o tipo de falha, identificação do aparelho Fig. 24 (1), nº de serviço Fig. 24 (2) e nº de série Fig. 24 (3).
- ▷ Este procedimento permite uma assistência mais rápida e eficaz.
- ▶ Manter o aparelho fechado até que um técnico do serviço de apoio ao cliente se apresente no local.
- ▷ Os alimentos mantêm-se frescos durante mais tempo.
- ▶ Desligar a ficha (evitando puxar a mesma pelo cabo), ou desligar o fusível.

7 Avarias

O seu aparelho foi construído e fabricado de forma a assegurar a respectiva segurança e longevidade operacional. Caso, no entanto, ocorra uma avaria durante o seu funcionamento, verifique se a avaria poderá ser consequência de uma utilização incorrecta. Neste caso, terão que lhe ser debitadas as despesas incorridas, mesmo que o aparelho se encontre ainda

dentro do prazo de garantia. As seguintes avarias poderão ser solucionadas por si:

O aparelho não funciona.

→ O aparelho não está ligado.

- ▶ Ligar o aparelho.
- A ficha eléctrica não se encontra correctamente encaixada na tomada.
- ▶ Controlar a ficha.
- O fusível da tomada não está em bom estado.
- ▶ Controlar o fusível.

O compressor não funciona.

→ O compressor passa a funcionar com uma rotação inferior quando diminui a necessidade de frio. Embora isto aumente o período de funcionamento do mesmo, será economizada energia.

- ▶ Isto é normal nos modelos concebidos para pouparem energia.
- A função SuperFrost está ligada.
- ▶ Para permitir uma refrigeração mais rápida dos alimentos, o compressor funciona durante mais tempo. Isto é normal.

Os ruídos são excessivamente altos.

→ Os compressores com regulação de rotação* podem, devido aos diferentes níveis de rotação emitir diferentes ruídos de funcionamento.

- ▶ Este ruído é normal.

Um borbulhar ou rumorejar

→ Este ruído provém do agente refrigerante que flui através do circuito de refrigeração.

- ▶ Este ruído é normal.

Um leve clicar

→ O ruído ocorre sempre que o grupo frigorífico (o motor) se desliga ou liga automaticamente.

- ▶ Este ruído é normal.

Um ronco. É momentaneamente mais alto, quando o grupo frigorífico (o motor) se liga.

→ Quando a função SuperFrost se encontra activada, quando foram colocados alimentos frescos no aparelho ou após um período prolongado com a porta aberta a potência frigorífica (capacidade de refrigeração) aumenta automaticamente.

- ▶ Este ruído é normal.

→ A temperatura ambiente é demasiado elevada.

- ▶ Solução: (consultar 1.2)

Um ronco profundo

→ O ruído gera-se devido a ruídos de fluxo de ar do ventilador.

- ▶ Este ruído é normal.

Ruídos de vibração

→ O aparelho não se encontra devidamente assente sobre o solo. Em consequência, os armários ou objectos adjacentes ficam sujeitos a vibrações causadas pelo grupo frigorífico em funcionamento.

- ▶ Desencostar as garrafas e recipientes uns dos outros.

O botão SuperFrost pisca em simultâneo com o indicador de temperatura.

→ Ocorreu uma falha.

- ▶ Contactar o serviço de assistência ao cliente. (consultar Manutenção).

A temperatura não está suficientemente baixa.

→ A porta do aparelho não se encontra correctamente fechada.

- ▶ Fechar a porta do aparelho.
- A ventilação (entrada e saída de ar) não é suficiente.
- ▶ Desbloquear a grelha de ventilação.
- A temperatura ambiente é demasiado elevada.
- ▶ Solução: (consultar 1.2).

- O aparelho foi aberto com demasiada frequência ou permaneceu aberto durante um período de tempo excessivo.
- ▶ Aguardar que a temperatura necessária volte a ser reposta sem qualquer intervenção. Caso isso não suceda, contactar o serviço de assistência ao cliente. (consultar Manutenção).
- Foi armazenada uma quantidade excessiva de alimentos frescos sem activação da função SuperFrost.
- ▶ Solução: (consultar 5.3.4)
- O aparelho encontra-se demasiado próximo de uma fonte de calor.
- ▶ Solução: (consultar Colocação em funcionamento).
- O aparelho não foi correctamente inserido no nicho.
- ▶ Verificar se o aparelho se encontra correctamente montado e se a porta fecha correctamente.

A iluminação interior não acende.

- O aparelho não está ligado.
- ▶ Ligar o aparelho.
- A porta permaneceu aberta durante mais de 15 minutos.
- ▶ Quando a porta se encontra aberta, a iluminação interior desliga-se automaticamente após aprox. 15 minutos.
- Se a iluminação interior permanecer apagada mas o indicador de temperatura estiver aceso, isto significa que a lâmpada da iluminação interior está fundida.
- ▶ Substituir a lâmpada de incandescência. (consultar Manutenção).

8 Colocar fora de serviço

8.1 Desligar o aparelho

Observação

- ▶ Para desactivar o aparelho completo basta desligar o compartimento congelador. O compartimento frigorífico será automaticamente desactivado também.

8.1.1 Desligar o compartimento congelador

- ▶ Utilizando uma moeda, rodar o regulador de temperatura do compartimento congelador *Fig. 2 (1)* para a posição 0 (zero).
- ▷ Os indicadores de temperatura ficam apagados.

8.1.2 Desligar o compartimento frigorífico

- ▶ Utilizando uma moeda, rodar o regulador de temperatura do compartimento frigorífico *Fig. 2 (6)* para a posição 0 (zero).
- ▷ O indicador de temperatura apaga-se.

8.2 Colocar o aparelho fora de serviço

- ▶ Esvaziar o conteúdo do aparelho.
- ▶ Desligar a ficha de alimentação da tomada eléctrica.
- ▶ Limpar o aparelho (consultar 6.2).
- ▶ Manter a porta aberta para evitar a formação de odores desagradáveis.



9 Eliminação do aparelho

O aparelho possui ainda materiais de valor e deve ser eliminado separadamente, como lixo municipal de carácter especial. A eliminação de aparelhos usados deverá ser realizada de forma profissional e apropriada, em conformidade com as normas locais aplicáveis e legislação em vigor.

